

XD PREMIUM

ASPIRAPOLVERE CICLONICO CORDLESS STICK CYCLONE VACUUM CLEANER

PURE
H O M E



Prima di procedere all'uso, leggere con attenzione e conservare per un uso futuro.

Grazie per aver scelto questo prodotto

**LEGGERE TUTTE LE ISTRUZIONI
PRIMA DI UTILIZZARE QUESTO APPARECCHIO
E CONSERVARLE PER UTILIZZI FUTURI**

INDICE

IMPORTANTI ISTRUZIONI DI SICUREZZA	PAG.	3
PRECAUZIONI DI SICUREZZA	PAG.	5
PANORAMICA PRODOTTO	PAG.	6
DATI TECNICI	PAG.	7
MONTAGGIO DELLE PARTI	PAG.	8
CARICAMENTO BATTERIA	PAG.	10
RIMOZIONE BATTERIA	PAG.	10
UTILIZZO	PAG.	11
PULIZIA E MANTENIMENTO	PAG.	12
RISOLUZIONE DEI PROBLEMI	PAG.	14
GARANZIA	PAG.	15
SMALTIMENTO	PAG.	16

IMPORTANTI ISTRUZIONI DI SICUREZZA

Quando si utilizza un apparecchio elettrico, è necessario osservare sempre le precauzioni di sicurezza di base, incluse le seguenti:

ATTENZIONE: per ridurre il rischio di incendi, scosse elettriche o lesioni

1. Seguire tutte le istruzioni indicate sull'aspirapolvere.
2. Non utilizzare per scopi diversi da quelli descritti nel presente manuale.
3. Questo apparecchio non è destinato all'uso da parte di persone (compresi i bambini) con ridotte capacità fisiche, sensoriali o mentali, o con mancanza di esperienza e conoscenza, a meno che non siano stati supervisionati o istruiti sull'uso dell'apparecchio da una persona responsabile della loro sicurezza.
4. Non permettere di essere utilizzato come un giocattolo. È necessaria la massima attenzione quando viene utilizzato da o in presenza di bambini.
5. Non utilizzare all'aperto o su superfici bagnate. Utilizzare solo su superfici interne asciutte. Solo per uso domestico.
6. Utilizzare solo gli accessori forniti dal produttore.
7. Non utilizzare l'aspirapolvere se ha subito cadute, è danneggiato, lasciato all'aperto o caduto in acqua. Contattare un centro di assistenza autorizzato.
8. Non toccare la spina o l'apparecchio con le mani bagnate.
9. Non inserire alcun oggetto nelle aperture. Non utilizzare se le aperture sono ostruite. Mantenerlo libero da polvere, pelucchi, capelli e qualsiasi cosa che possa ridurre il flusso d'aria.
10. Tenere i capelli, gli indumenti larghi, le dita e tutte le parti del corpo lontani dalle aperture e dalle parti in movimento.
11. Non aspirare alcun oggetto che brucia o emette fumo, come sigarette, accendini, fiammiferi o ceneri calde. Non utilizzare per aspirare liquidi, infiammabili o combustibili come benzina o utilizzare l'apparecchio in aree in cui potrebbero essere presenti liquidi o vapori esplosivi.
12. Non aspirare vetri rotti oppure oggetti appuntiti.
13. Prestare particolare attenzione durante la pulizia di scale.
14. Tenere la bocchetta del tubo flessibile, le bacchette e altre aperture lontane dal viso e dal corpo.
15. Non utilizzare l'aspirapolvere senza il contenitore della polvere in posizione.
16. Scollegare sempre dalla corrente prima di inserire o togliere il tubo flessibile.
17. Si prega di utilizzare le batterie consigliate. Utilizzare una batteria errata

- danneggerà il motore e gli utenti.
18. Conservare l'aspirapolvere al chiuso e al sicuro per evitare inciampi accidentali.
 19. Se il cavo di alimentazione è danneggiato, deve essere sostituito dal produttore, dal suo agente di servizio o da persone qualificate per evitare pericoli. Contattare il Centro Assistenza.
 20. Per evitare scosse elettriche, non immergere nessuna parte in liquidi.
 21. Prestare attenzione quando si utilizza l'aspirapolvere sulle scale.
 22. Si prega di non lasciare l'aspirapolvere in stato di carica se si è lontani da esso per molto tempo.
 23. Quando si carica l'aspirapolvere, assicurarsi che il caricabatterie sia collegato prima alla presa di corrente e poi all'unità in ordine, in modo da prolungare la durata del prodotto.
 24. Non avviare l'aspirapolvere quando il contenitore della polvere è bloccato. Si prega di svuotare spesso il contenitore della polvere, per garantire un buon flusso d'aria.

DATI TECNICI

ASPIRAPOLVERE

Potenza: 250W max

Motore: BLDC

Capacità del serbatoio: 0,7L

Tempi di utilizzo:

modalità standard 30 minuti

modalità turbo 15 minuti

Tempo di ricarica: 4-5 ore

Aspirazione: 12-20 kPa ($\pm 10\%$)

Luce LED stato batteria

Batteria staccabile

Peso netto: 2,2 kg

Dimensione: 1110x240x220 mm

Capacità batteria: 22.2V - 2200mAh

CARICA BATTERIA

Input: 100-240V~ | 50/60Hz | 0.4A max

Output: 26.5V  | 0.5A | 13.25W

Lunghezza cavo carica batteria: 1,5m

PANORAMICA PRODOTTO

UNITÀ PRINCIPALE

Pulsante di
aggancio/
sgancio
accessori

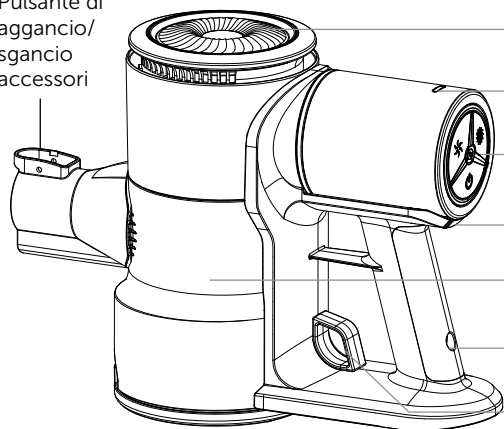

Presa d'aria

Scocca

Indicatore di alimentazione
Pulsante ON/OFF

Pulsante di rilascio della batteria

Parte filtro HEPA

Foro di ricarica

Pulsante di rilascio della polvere

TUBO

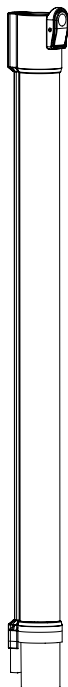

SPAZZOLA ELETTRICA

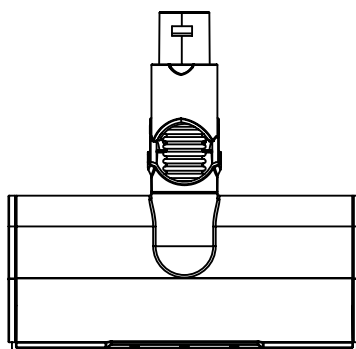

Pulsante
rilascio rullo
spazzola

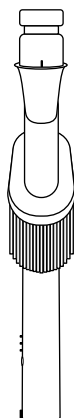

Beccuccio fessure
2 in 1

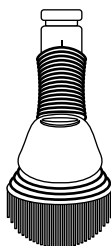

Spazzola per
spolverare

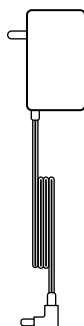

Carica batterie

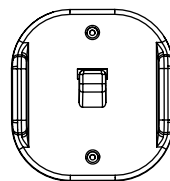

Supporto a parete

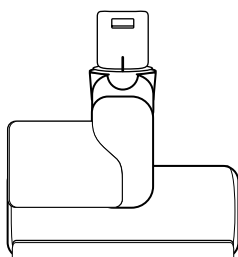

BED BRUSH

Spazzola elettrica per la
rimozione degli acari
e peli di animali domestici

CONTENUTO DELLA CONFEZIONE

- Unità principale
- Spazzola elettrica
- Strumento per fessure 2 in 1
- Spazzola per spolverare
- Supporto a muro
- Prolunga elettrica
- Carica batterie
- Viti
- Spazzola elettrica per la rimozione degli acari

MONTAGGIO DELLE PARTI

INSTALLAZIONE

Installazione di spazzole e spazzole elettriche

Durante il collegamento, tenere la spazzola elettrica con la mano sinistra nella direzione mostrata nella figura. Inserire verticalmente il foro di installazione sotto il componente del tubo di prolunga elettrico nel connettore della spazzola elettrica e allineare gli aghi conduttori fino a sentire il "clic".

Installazione dell'unità principale e del tubo di prolunga

Allineare i contatti elettrici del tubo di prolunga con quelli della bocchetta di aspirazione e spingere con forza verso l'alto fino a sentire il "clic" di bloccaggio.

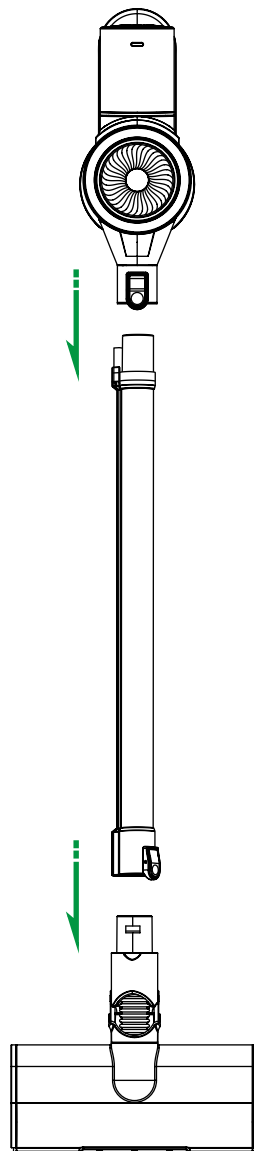

INSTALLAZIONE DEGLI ACCESSORI

Questo prodotto è dotato di una varietà di accessori per l'utilizzo in ogni ambiente della casa. Puoi collegarli direttamente al corpo motore secondo necessità.

Collegamento con spazzola tonda e beccuccio per angoli

Allineare l'adattatore circolare della spazzola con l'ingresso di aspirazione del contenitore della polvere dell'unità principale e inserirlo nella posizione di arresto nella direzione mostrata nella figura 1.



Figura 1

Spazzola motorizzata Bed Brush

È una speciale spazzola per la pulizia delle superfici morbide, come il letto o il divano. È ideale anche per aspirare peli di animali domestici (Figura 2). Collegare la spazzola al corpo motore come gli altri accessori della figura 1.

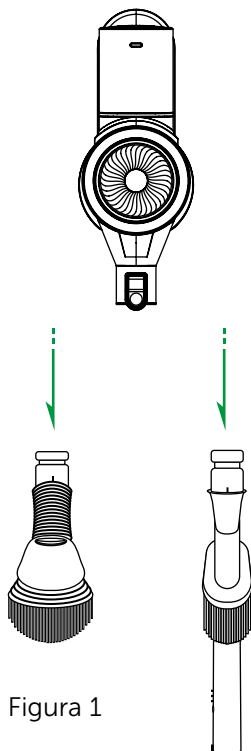

Figura 2

Collegamento del supporto a parete con l'unità principale

Posizionare l'ingresso dell'unità principale verso il basso, parallelamente alla scanalatura del supporto a parete. (Figura 3) Quindi tirare verso il basso finché il supporto a parete non scatta nella parte inferiore della scanalatura dell'unità principale.

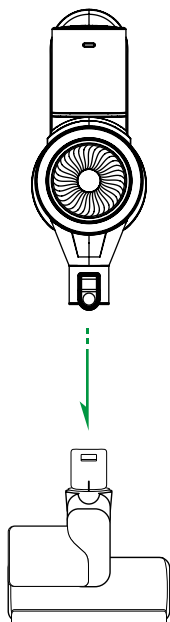

Figura 3

CARICAMENTO BATTERIA

L'aspirapolvere deve essere spento per la ricarica.

NOTA: La batteria ricaricabile non è completamente carica alla consegna. Si prega di caricare completamente l'aspirapolvere prima del primo utilizzo.

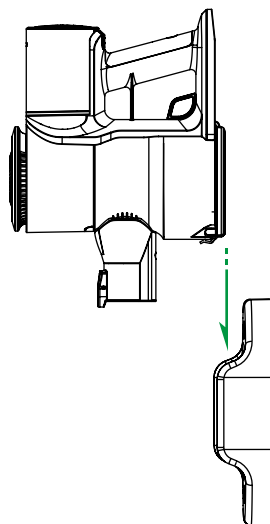
Per raggiungere la massima capacità di carica, caricare completamente l'apparecchio prima di utilizzarlo per la prima volta.

RICARICA DELLA BATTERIA:

Inserire la spina dell'adattatore nella presa di collegamento sul lato posteriore dell'aspirapolvere.

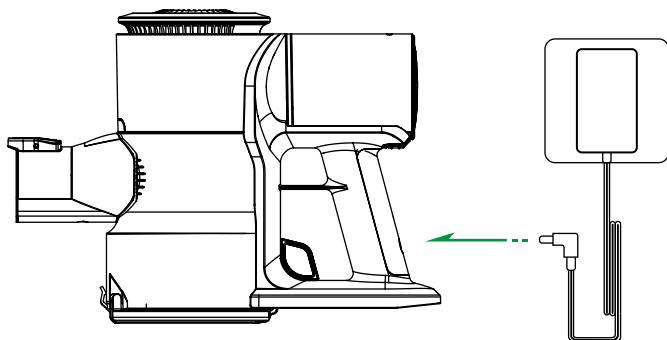
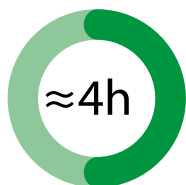

Se lo stato di carica è anomalo, la luce gialla sarà sempre accesa. Quando il prodotto smette di funzionare a causa dell'esaurimento della potenza, la spia di alimentazione cambierà da fissa a rossa lampeggiante. Si spegnerà in 1 minuto. Si prega di caricare la batteria in tempo.

NOTA: assicurarsi che la batteria sia completamente carica e quindi scaricata completamente prima del primo utilizzo.

Ciò contribuirà a migliorare la durata della batteria.

Il tempo di ricarica del prodotto è di circa 4 ore.

Durante il processo di ricarica, quando la potenza raggiunge meno del 15%, la luce rossa inizia a lampeggiare.

Tra il 15% e 50%, la luce è gialla.

Tra il 50% e 99,9%, la luce è verde.

Quando la batteria è completamente carica, l'indicatore di alimentazione rimane verde fisso.

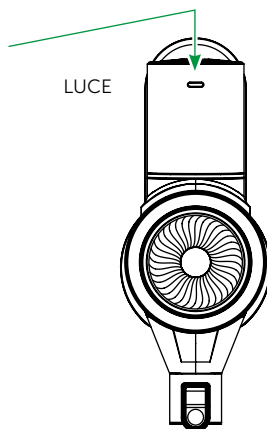

RIMOZIONE BATTERIA

NOTA: se l'unità non viene utilizzata per lungo tempo, estrarre la batteria e conservarla in buone condizioni.

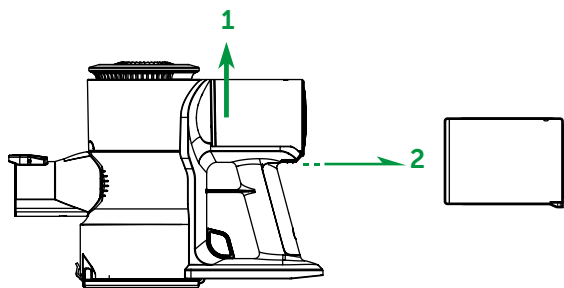

ESTRARRE LA BATTERIA

1. Sollevare verso l'alto il pacco batteria, come mostrato nella figura, finché non si sente un CLIC.
2. Quindi premere il pulsante di rilascio del pacco batteria e tirarlo indietro per estrarlo.

Questo procedimento vale anche per la rimozione delle batterie e la successiva dismissione.

Seguire le norme locali vigenti per il corretto smaltimento: contattare l'Agenzia Municipale che si occupa della raccolta dei rifiuti nel proprio comune di residenza; una volta individuato il più vicino punto di raccolta delle batterie, basterà smaltire questo componente nell'apposito cassonetto.

UTILIZZO

ACCENSIONE, SPEGNIMENTO E POTENZA ASPIRAZIONE

TEMPO DI AVVIO: non meno di 2 secondi premendo l'interruttore di alimentazione.

SPEGNIMENTO: premere con un leggero tocco sull'interruttore di alimentazione.

Scegliere la potenza di aspirazione premendo i pulsanti per livello STANDARD o livello TURBO.

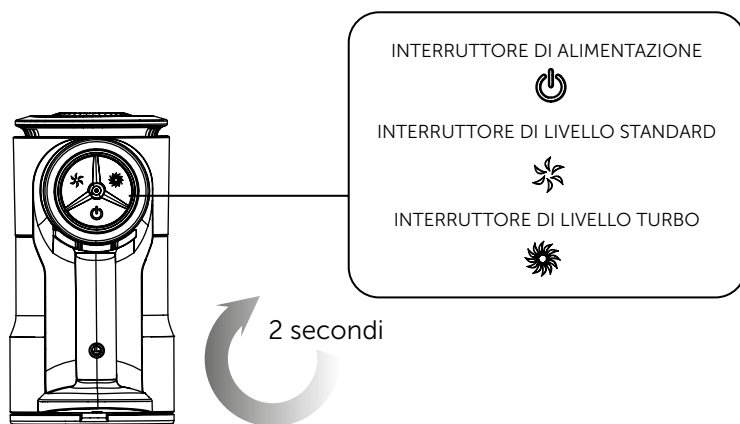

UTILIZZARE LA SPAZZOLA ELETTRICA

La spazzola elettrica può essere utilizzata su moquette a pelo corto, pavimenti in legno e piastrelle.

Nota: il motore della spazzola elettrica ha una funzione anti-blocco.

Se il rullo della spazzola smette di funzionare a causa di un oggetto lungo o di capelli incastrati, l'alimentazione del motore della spazzola verrà interrotta per evitare che il motore si danneggi.

UTILIZZARE GLI ACCESSORI

1. Ugello per fessure 2 in 1: le setole morbide possono essere regolabili. Adatto per la pulizia di fessure e angoli.
2. Spazzola per spolverare: la testa anteriore può essere ruotata di 360°. Adatto per la pulizia di letti, divani e tende.
3. Spazzola elettrica per la rimozione degli acari: il rullo della spazzola elettrica è adatto all'aspirazione su letto e divano, inalando gli acari e la polvere nascosta in profondità.

PULIZIA E MANTENIMENTO

MANUTENZIONE DEL CONTENITORE DELLA POLVERE E DEL SISTEMA DI FILTRAGGIO

Non lavarlo in lavastoviglie. Non asciugare con un asciugacapelli. Asciugare tutte le parti prima dell'installazione.

Si consiglia di pulire il contenitore della polvere dopo ogni utilizzo. Quando il filtro HEPA è ostruito da troppa polvere, deve essere pulito. Per ottenere un migliore effetto pulente e filtrante, è necessario sostituire il filtro HEPA in base all'ambiente e alla frequenza di utilizzo. Dopo un lungo periodo di utilizzo, la spazzola rotante può rimanere impigliata con cinghie e capelli lunghi. Pulire regolarmente la spazzola per far funzionare l'unità in modo più efficace.

1. Pulire il contenitore della polvere

Premere il pulsante di rilascio della base del contenitore per svuotarlo.

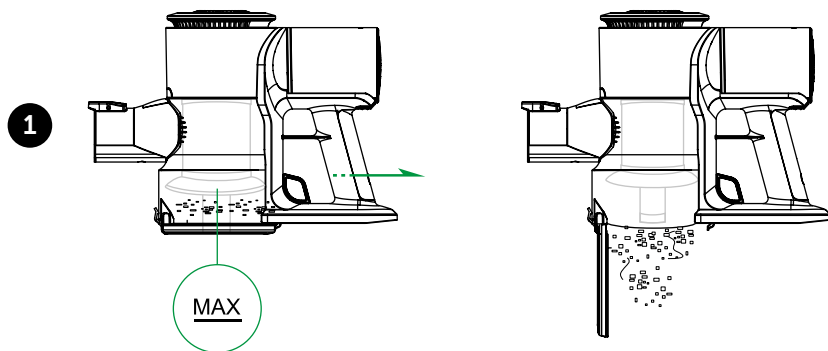

2. Pulire il filtro HEPA

Posizionarsi con il corpo motore sopra il bidone della spazzatura per fare cadere la polvere direttamente dentro la spazzatura. Tenere l'interfaccia di ingresso dell'aria dell'unità, tirare l'interruttore del contenitore della polvere e ruotare nella direzione mostrata nella figura 1, quindi sollevare il corpo motore e separare il corpo motore dal contenitore della polvere.

Rimuovere l'HEPA dal contenitore della polvere, afferrare il gruppo del filtro, ruotare la barra del filtro nel componente nella direzione mostrata nella figura 2 e separare il filtro HEPA dal gruppo del filtro.

Lavare il filtro HEPA con acqua pulita, asciugarlo accuratamente e reinstallarlo nell'unità.

NOTE:

Quando si installa il filtro HEPA, allineare la posizione contrassegnata dall'icona a triangolo nella figura 2 con l'interfaccia di ingresso dell'aria.

I ricambi del filtro HEPA sono disponibili presso i distributori di prodotti e i Centri Assistenza.

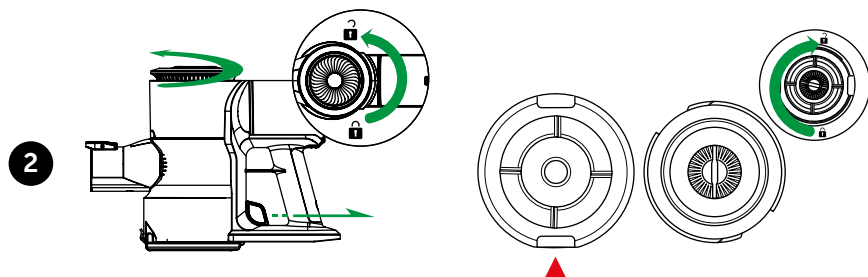

3. Pulire la schiuma di scarico

Tenere saldamente l'unità, ruotare la presa d'aria di scarico nella figura 3, estrarre la schiuma nera, pulirla con acqua, asciugarla accuratamente e installarla nell'unità.

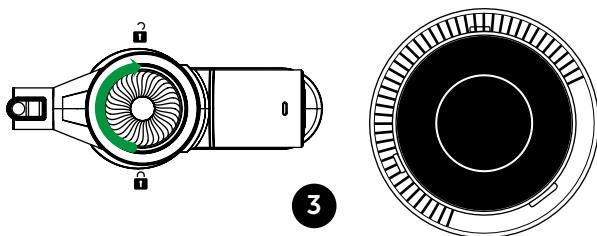

RISOLUZIONE DEI PROBLEMI

PROBLEMA	POSSIBILE CAUSA	SOLUZIONE
Aspirapolvere non funzionante	Batteria scarica	Caricare la batteria prima dell'uso
	Ingresso di aspirazione bloccato	Rimuovere l'ostruzione nell'ingresso di aspirazione
Aspirazione debole	Contenitore della polvere o filtri ostruiti dalla polvere	Rimuovere la polvere all'interno del cestino o dei filtri
	Il rullo spazzolato è bloccato da capelli o cinghie lunghe	Rimuovere i capelli o le cinghie lunghe dalla spazzola rotante
Motore in funzione con rumore anomalo	La presa d'aria è bloccata	Pulire il filtro di scarico dalla presa d'aria
Il motore smette di funzionare all'improvviso	L'ingresso di aspirazione principale o l'ingresso della spazzola è bloccato	Rimuovere l'ostruzione dall'ingresso di aspirazione principale o dall'ingresso della spazzola
Luce gialla lampeggiante all'avvio	L'ingresso di aspirazione principale o l'ingresso della spazzola è bloccato	Rimuovere l'ostruzione dall'ingresso di aspirazione principale o dall'ingresso della spazzola
Luce gialla lampeggiante durante la ricarica	Il pacco batteria è danneggiato	Sostituire la batteria con una nuova
Interruzione della ricarica	L'unità principale è mal collegata al caricabatterie	Assicurarsi una buona connessione tra l'unità principale e il caricabatterie

CONDIZIONI GENERALI DI GARANZIA E ASSISTENZA PRODOTTI XD

Tutti i prodotti XD sono costruiti nel rispetto delle normative nazionali e internazionali regolanti la qualità dei materiali utilizzati nella fabbricazione. Qualora i prodotti dovessero presentare qualche inconveniente, l'utente è pregato di avvalersi della presente Garanzia, che dà diritto ad usufruire dell'assistenza tecnica.

La garanzia dei prodotti XD copre i difetti di funzionamento imputabili al processo di fabbricazione nel rispetto di quanto previsto dal Codice del Consumo (Decreto Legislativo 206/2005).

Garanzia del dispositivo:

La durata della garanzia è di:

- per usi privati mesi ventiquattro (24) dall'emissione del documento di acquisto (così come previsto dal Codice del Consumo)
- per usi professionali (per acquisti effettuati con emissione di fattura e partita IVA) mesi dodici (12) come previsto dall'art. 1490 del Codice Civile.

Il cliente, per poter usufruire del servizio di garanzia, dovrà esibire il documento d'acquisto rilasciato dal punto vendita.

Il diritto alla garanzia è sempre subordinato a verifica tecnica che ne certifichi la causa.

Non saranno coperti da garanzia:

- a) i danni accidentali, o danni causati da trascuratezza, cattivo uso, manomissione e ogni altro danno dovuto a negligenza del cliente;
- b) rimozione o danneggiamento dei sigilli di garanzia ed etichette apposte a scopo di identificazione sui prodotti;
- c) utilizzo di pezzi e accessori non originali;
- d) interventi software (l'installazione di software non compatibile e non autorizzato potrebbe compromettere il corretto funzionamento).

Il venditore non potrà essere ritenuto responsabile per eventuali danni che possano, direttamente o indirettamente, derivare a persone, cose e animali domestici dovuti alla mancata o errata osservazione di quanto riportato nel manuale di istruzioni del prodotto o sul prodotto stesso.

Informazioni su prodotti e condizioni di garanzia, centri di assistenza sono consultabili sul sito www.xd-enjoy.com o rivolgendosi al punto vendita Trony – DML dove è stato effettuato l'acquisto.

SMALTIMENTO



INFORMAZIONI AGLI UTENTI ai sensi del Decreto Legislativo N°49 del 14 marzo 2014 "Attuazione della direttiva 2012/19/UE sui rifiuti di apparecchiature elettriche ed elettroniche (RAEE)"

Il simbolo del cassonetto barrato riportato sull'apparecchiatura indica che il prodotto alla fine della propria vita utile deve essere raccolto separatamente dagli altri rifiuti. L'utente dovrà pertanto conferire l'apparecchiatura integra dei componenti essenziali giunta a fine vita agli idonei centri di raccolta differenziata dei rifiuti elettronici ed elettrotecnici oppure riconsegnarla al rivenditore al momento dell'acquisto di nuova apparecchiatura di tipo equivalente, in ragione di uno a uno, oppure uno a zero per le apparecchiature aventi lato maggiore inferiore a 25 cm. L'adeguata raccolta differenziata per l'avvio successivo dell'apparecchiatura dimessa al riciclaggio, al trattamento e allo smaltimento ambientale contribuisce ad evitare possibili effetti negativi sull'ambiente e sulla salute e favorisce il riciclo dei materiali di cui è composta l'apparecchiatura. Lo smaltimento abusivo del prodotto da parte dell'utente comporta l'applicazione delle sanzioni amministrative di cui al Decreto Legislativo N° 49 del 14 marzo 2014.



XD PREMIUM

DML S.p.A.

Via Emilia Levante, 30/a
48018 Faenza (RA) Italy

Art. XDZK88

