ASPIRABRICIOLE PORTATILE SENZA SACCHETTO



WET
& DRY 
EDITION

Prima di procedere all'uso, leggere con attenzione
e conservare per un uso futuro.

Grazie per aver acquistato questo prodotto XD.

Leggere attentamente questo manuale prima del primo utilizzo, anche se si ha familiarità con questo tipo di prodotto.

Le precauzioni di sicurezza contenute nel presente documento riducono il rischio di incendi, scosse elettriche e lesioni se vengono rispettate correttamente.

Conservare il manuale in un luogo sicuro per riferimenti futuri, insieme alla scheda di garanzia completa, alla ricevuta di acquisto e al cartone.

Se applicabile, passare queste istruzioni al prossimo proprietario dell'apparecchio.

INDICE

1. DESCRIZIONE PRODOTTO	PAG.	3
2. AVVERTENZE DI SICUREZZA	PAG.	5
3. UTILIZZO	PAG.	7
4. RISOLUZIONE DEI PROBLEMI	PAG.	10
GARANZIA	PAG.	11
SMALTIMENTO	PAG.	12

1. DESCRIZIONE PRODOTTO

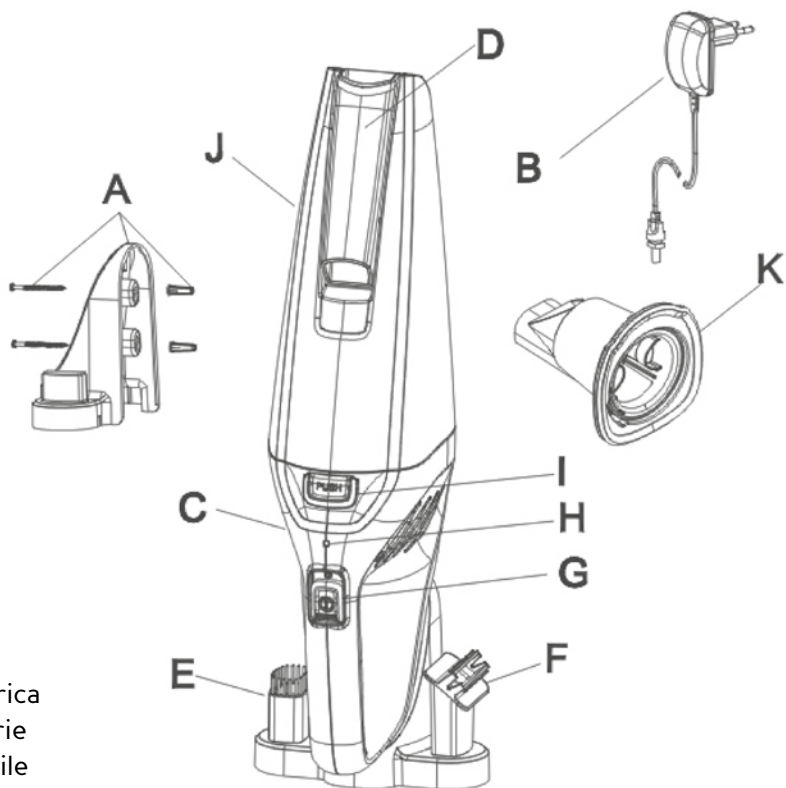

- A. Base di ricarica
- B. Caricabatterie
- C. Unità portatile
- D. Strumento a cremagliera
- E. Pennello a fessura setola
- F. Tergicristallo

ASPIRABRICIOLE PORTATILE

- G. Interruttore on / off
- H. Indicatore di carica / alimentazione
- I. Pulsante di rilascio del contenitore polvere
- J. Contenitore polvere

FILTRO

- K. Filtro in tessuto non tessuto

Tipo di protezione	IPX4
Capacità contenitore polvere	400 ml
Capacità contenitore acqua	120 ml
Tempo di funzionamento a piena carica	16 ± 2 minuti
Potenza nominale del motore	45W max
Tempo di ricarica per batteria scarica	<5 ore
Vuoto	≥ 2 KPA
Potenza di aspirazione	≥3W max
Rumorosità	≤ 80dB
Dati tecnici del carica batteria	AC 220-240V~ 50-60Hz 10W max DC 9V \equiv 0,4A 3,6W max
Specifiche batteria	7,4V \equiv Lithium-ion, 2000mAh
Materiale filtro	TNT (tessuto non tessuto)
Lunghezza cavo di alimentazione	180 cm
Accessori	1 beccuccio per aspirazione a secco (ugello a fessura) 1 beccuccio morbido per aspirazione a umido Supporto a muro e viti per montaggio a parete
Peso netto	1 kg

2. AVVERTENZE DI SICUREZZA

L'uso di qualsiasi apparecchio elettrico richiede il seguente buon senso e il rispetto delle regole di sicurezza.

In primo luogo c'è il pericolo di lesioni o morte e in secondo luogo il pericolo di danni all'apparecchio.

- Questo apparecchio deve essere utilizzato solo per la pulizia domestica, come descritto in questa guida per l'utente. Assicurarsi che questa guida sia completamente compresa prima di utilizzare l'apparecchio.
- Spegnerne e rimuovere sempre il caricabatterie dalla presa prima di pulire l'apparecchio o qualsiasi operazione di manutenzione.
- Questo apparecchio può essere utilizzato da bambini di età pari o superiore a 8 anni e da persone con capacità fisiche, sensoriali o mentali ridotte o mancanza di esperienza e conoscenza se sono stati sottoposti a supervisione o istruzione relative all'uso dell'apparecchio in modo sicuro e comprendono pericoli coinvolti.
- I bambini non devono giocare con l'apparecchio. La pulizia e la manutenzione dell'utente non devono essere eseguite da bambini senza supervisione.
- Se il cavo di alimentazione è danneggiato, interrompere immediatamente l'uso dell'apparecchio. Per evitare rischi per la sicurezza, un tecnico dell'assistenza autorizzato deve sostituire il cavo di alimentazione.
- Tenere mani, piedi, indumenti larghi e capelli lontano dall'aspiratore.
- Utilizzare solo il caricabatterie originale fornito con l'apparecchio.
- Verificare che la tensione di alimentazione sia la stessa indicata sul caricabatterie.
- Se l'apparecchio deve essere smaltito, le batterie devono essere rimosse.
- Quando si rimuove la batteria, l'apparecchio deve essere scollegato dalla rete di alimentazione.
- Smaltire le batterie in modo sicuro. Far funzionare l'apparecchio fino a quando si arresta perché le batterie sono completamente scariche. Le batterie usate devono essere portate in una stazione di riciclaggio e non smaltite insieme ai rifiuti domestici. Per rimuovere le batterie, contattare il Centro clienti o procedere secondo le seguenti istruzioni.



NOTA: in caso di difficoltà nello smantellamento dell'unità o per informazioni più dettagliate su trattamento, recupero e riciclaggio di questo apparecchio, contattare l'ufficio locale della città o il servizio di smaltimento dei rifiuti domestici.

- Durante la ricarica dell'apparecchio, l'interruttore di alimentazione deve essere spento.
- Non caricare mai le batterie a temperature superiori a 37 °C o inferiori a 0 °C.
- È normale che il caricabatterie si riscaldi al tatto durante la ricarica.
- Utilizzare solo accessori, materiali di consumo o ricambi consigliati o forniti dal rivenditore ufficiale.
- Non aspirare oggetti duri o taglienti, fiammiferi, ceneri calde, mozziconi di sigarette o altri oggetti simili.
- Non spruzzare o raccogliere liquidi infiammabili, liquidi detergenti, aerosol o loro vapori.
- Non continuare a utilizzare l'apparecchio o il caricabatterie se appare difettoso.
- Per garantire il funzionamento continuo sicuro ed efficiente di questo apparecchio, si consiglia di fare eseguire interventi di manutenzione o riparazione solo da un tecnico dell'assistenza autorizzato.
- Non utilizzare l'apparecchio per pulire animali o persone.
- Non sostituire le batterie con batterie non ricaricabili.

ELETTRICITÀ STATICA

- Alcuni tappeti possono causare un piccolo accumulo di elettricità statica. Qualsiasi scarica statica non è pericolosa per la salute.

3. UTILIZZO

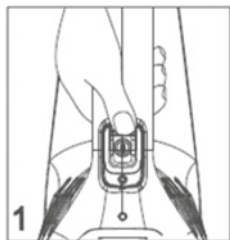

1. Accendere l'aspirabriciole facendo scorrere l'interruttore On / Off [G] sulle impostazioni richieste. [1].

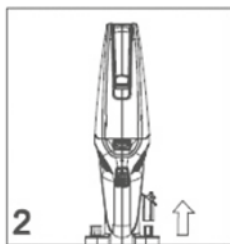

2. Rimuovere la gomma [F] dalla base di ricarica [A]. [2]

3. Allineare la gomma [F] in modo piatto con il contenitore della polvere [J], quindi spingerla con decisione nella coppa della polvere fino a quando non viene fissata, quindi è possibile aspirare l'acqua. [3]

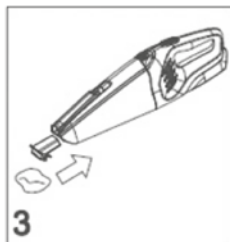

4. Ruotare lo strumento a cremagliera [D] sul contenitore della polvere [J], per aspirare lo sporco dagli angoli. [4]

5. Rimuovere il pennello a fessura a setole [E] dalla base di ricarica [A]. [5]

6. Dopo aver ruotato lo strumento a cremagliera [D], lo strumento Spazzola a fessura setola [E] è rivestito sullo strumento a cremagliera [D] per aspirare lo sporco. [6]

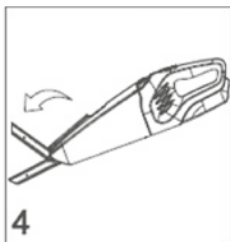

SVUOTARE IL CONTENITORE DELLA POLVERE

1. Spingere il pulsante di rilascio dell'unità portatile verso l'alto, sollevare l'unità portatile dal corpo principale.

2. Premere il pulsante di rilascio del contenitore della polvere e rimuovere il contenitore della polvere. [7]

3. Sollevare il filtro dal contenitore della polvere. [8]

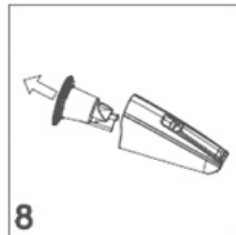
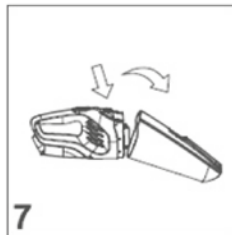
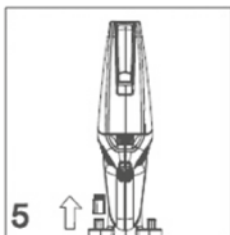



4. Capovolgere il contenitore della polvere sopra un cestino per svuotarlo immediatamente. [9]

5. Rimontare il palmare e tornare al corpo principale dell'aspirabriciole.

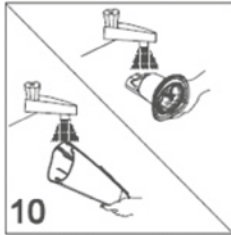

PULIZIA DEL FILTRO

1. Spingere il pulsante di rilascio del palmare verso l'alto, sollevare il palmare dal corpo principale del dispositivo di pulizia.

2. Premere il pulsante di rilascio del contenitore della polvere e rimuovere il contenitore della polvere.

3. Rimuovere il filtro dal contenitore della polvere e pulire.

4. Lavare il filtro in acqua tiepida e lasciare asciugare per 24 ore. Una volta asciugato completamente, riporlo nel suo alloggiamento. [10, 11]



5. Se necessario, lavare il contenitore della polvere in acqua tiepida. Assicurarsi che sia completamente asciutto prima di rimontarlo sull'aspirabriciole.

6. Una volta rimontato l'aspirabriciole si può tornare alla pulizia. [12,13]

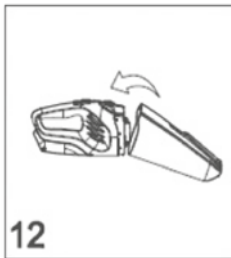

NOTA: non utilizzare acqua calda o detersivi per pulire i filtri. Nel caso improbabile che i filtri si danneggino, sostituirli con nuovi.



IMPORTANTE: per prestazioni ottimali, mantenere sempre pulito il filtro. Si consiglia di lavare il filtro almeno una volta al mese.

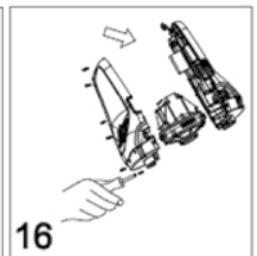
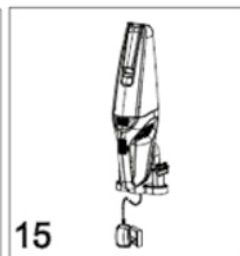
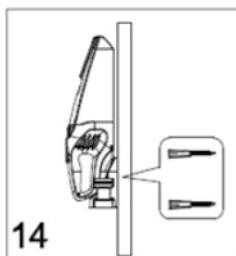
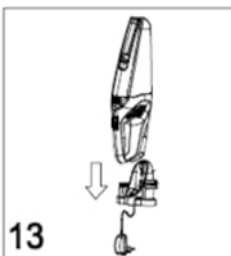

1. Gli aspirabriciole possono essere fissati al muro mediante viti di espansione per caricare.
2. L'aspirabriciole può essere ricaricato anche quando è posizionato nel suo alloggiamento a muro, collegando il filo di ricarica. [14]

INDICAZIONE DI CARICA / ALIMENTAZIONE

Questo aspirabriciole è dotato di un display a LED. Quando il prodotto funziona, il display mostrerà la seguente indicazione:

INDICATORE DEL LIVELLO DELLA BATTERIA

Luce verde = alta potenza

Luce rossa = bassa potenza

INDICATORE DI SCARICA

Quando le batterie sono completamente scariche, l'indicatore lampeggerà per circa 20 secondi prima che il pulitore si spenga automaticamente. [15]

SOSTITUZIONE DELLA BATTERIA

Per motivi di sicurezza, le batterie agli ioni di litio contenute in questo aspirabriciole sono sostituibili solo da un tecnico dell'assistenza. Quando le batterie non riescono a mantenere la carica, contattare il Centro assistenza clienti per organizzare una sostituzione.

FINE DELLA VITA DEL PRODOTTO - SMALTIMENTO DELLA BATTERIA

Se l'aspirabriciole deve essere smaltito, è necessario rimuovere le batterie. Le batterie usate devono essere portate in una stazione di riciclaggio e non smaltite insieme ai rifiuti domestici. Per rimuovere le batterie, contattare il Centro assistenza clienti o procedere secondo le seguenti istruzioni.



IMPORTANTE: scaricare sempre completamente le batterie prima di rimuoverle e assicurarsi che il caricabatterie sia scollegato.

1. Far funzionare l'unità fino a quando le batterie sono completamente scariche.
2. Rilasciare l'unità portatile dal corpo principale dell'aspirabriciole.
3. Premere il pulsante di rilascio del contenitore della polvere e rimuovere il contenitore della polvere.
4. Rimuovere prima il coperchio dell'unità, quindi rimuovere 6 viti e aprire l'unità.
[16]
5. Rimuovere l'alloggiamento del motore / batteria e scollegare i cavi.
6. Rimuovere le batterie dall'alloggiamento.



NOTA: in caso di difficoltà nello smantellamento dell'unità o per informazioni più dettagliate su trattamento, recupero e riciclaggio di questo prodotto, contattare l'ufficio comunale locale, il servizio di smaltimento dei rifiuti domestici.

4. RISOLUZIONE DEI PROBLEMI

In caso di problemi con l'aspirabriciole, seguire questo semplice elenco di controllo prima di chiamare il Centro assistenza clienti:

A. Il detergente non si accende.

Controllare se l'aspirabriciole è carico.

B. Perdita di aspirazione o assenza di aspirazione

Svuotare il contenitore della polvere e lavare il filtro.

Rimuovere l'ugello e verificare la presenza di eventuali blocchi nel condotto.

C. Le batterie non possono essere caricate.

Ciò può essere il risultato di periodi di conservazione molto lunghi (oltre sei mesi).

Contattare il servizio clienti per organizzare la sostituzione della batteria.

Se il problema persiste, contattare il centro assistenza clienti.

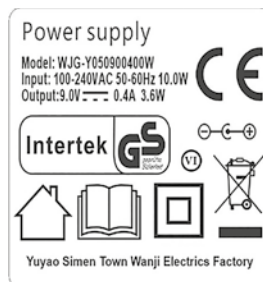

CONDIZIONI GENERALI DI GARANZIA E ASSISTENZA PRODOTTI XD

Tutti i prodotti XD sono costruiti nel rispetto delle normative nazionali ed internazionali regolanti la qualità dei materiali utilizzati nella fabbricazione. Qualora i prodotti dovessero presentare qualche inconveniente, l'utente è pregato di avvalersi della presente Garanzia, che dà diritto ad usufruire dell'assistenza tecnica.

La garanzia dei prodotti XD copre i difetti di funzionamento imputabili al processo di fabbricazione.

Nel rispetto di quanto previsto dal codice del consumo (l.206/2005)

Garanzia del dispositivo:

La durata della garanzia è di:

per usi privati mesi ventiquattro (24) dalla emissione del documento di acquisto (così come previsto dal codice del consumo)

Per usi professionali (per acquisti effettuati con emissione di fattura e partita Iva)

Mesi dodici (12) come previsto dall'art. 1490 del CC.

Il cliente, per poter usufruire del servizio di garanzia, dovrà esibire il documento d'acquisto rilasciato dal punto vendita.

Il diritto alla garanzia è sempre subordinato a verifica tecnica che ne certifichi la causa. Non saranno coperti da garanzia:

- a) i danni accidentali, o danni causati da trascuratezza, cattivo uso, manomissione ed ogni altro danno dovuto a negligenza del cliente
- b) rimozione o danneggiamento dei sigilli di garanzia ed etichette apposte a scopo di identificazione sui prodotti.
- c) utilizzo di pezzi e accessori non originali.
- e) interventi software (l'installazione di software non compatibile e non autorizzato potrebbe compromettere il corretto funzionamento).

Il venditore non potrà essere ritenuto responsabile per eventuali danni che possano, direttamente o indirettamente, derivare a persone, cose e animali domestici dovuti alla mancata o errata osservazione di quanto riportato nel manuale di istruzioni del prodotto o sul prodotto stesso.

IMPORTANTE:

Prima richiedere l'intervento di assistenza tecnica di un prodotto informatico od elettronico, che conserva nella propria memoria interna od in altri dispositivi removibili dati dell'utente, è necessario salvare tutti i dati poiché potrebbero essere persi durante le fasi di lavorazione.

Informazioni su prodotti e condizioni di garanzia e centri di assistenza sono consultabili sul sito www.xd-enjoy.com o rivolgendosi al punto vendita Trony – Dml dove è stato effettuato l'acquisto.



INFORMAZIONI AGLI UTENTI ai sensi del Decreto Legislativo N°49 del 14 marzo 2014 “Attuazione della direttiva 2012/19/UE sui rifiuti di apparecchiature elettriche ed elettroniche (RAEE)”

Il simbolo del cassonetto barrato riportato sull'apparecchiatura indica che il prodotto alla fine della propria vita utile deve essere raccolto separatamente dagli altri rifiuti. L'utente dovrà pertanto conferire l'apparecchiatura integra dei componenti essenziali giunta a fine vita agli idonei centri di raccolta differenziata dei rifiuti elettronici ed elettrotecnici oppure riconsegnarla al rivenditore al momento dell'acquisto di nuova apparecchiatura di tipo equivalente, in ragione di uno a uno, oppure 1 a zero per le apparecchiature aventi lato maggiore inferiore a 25 cm. L'adeguata raccolta differenziata per l'avvio successivo dell'apparecchiatura dimessa al riciclaggio, al trattamento e allo smaltimento ambientale compatibile contribuisce ad evitare possibili effetti negativi sull'ambiente e sulla salute e favorisce il riciclo dei materiali di cui è composta l'apparecchiatura. Lo smaltimento abusivo del prodotto da parte dell'utente comporta l'applicazione delle sanzioni amministrative di cui al D.Lgs n. Decreto Legislativo N° 49 del 14 marzo 2014.



Questo prodotto è conforme alle Direttive europee 2014/35 / UE, 2014/30 / UE e 2011/65 / UE.

Il design e le specifiche sono soggetti a modifiche senza preavviso per il miglioramento del prodotto.



Il materiale di imballaggio può essere riportato al ciclo delle materie prime. Smaltire il materiale di imballaggio conformemente alle disposizioni di legge. Le informazioni possono essere ottenute dal gestore dei servizi ambientali della zona.



Fabbricante: DML S.p.A.
Via Emilia Levante, 30/a
48018 Faenza (RA) Italy
www.xd-enjoy.com

Art. XDCU8273

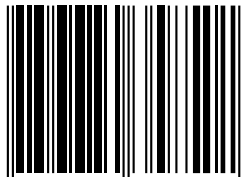

0 736684 358501