

Serie | 4, Frigo-congelatore combinato da libero posizionamento, 186 x 60 cm, inox look KGN36XLER



A++

Il combinato NoFrost con VitaFresh: mantiene il cibo fresco più a lungo

- **Tecnologia inverter intelligente:** sensori termici monitorano costantemente la temperatura all'interno e all'esterno del frigorifero integrato, e il compressore adegua proattivamente le proprie prestazioni.
- **NoFrost:** per non sbrinare mai più
- **VitaFresh:** cibo fresco più a lungo grazie a basse temperature ideali per carne e pesce e un livello di umidità regolabile per frutta e verdura
- **Ripiano EasyAccess:** ripiani retraibili per inserimento facilitato del cibo
- **Super Freeze automatico:** il freezer adegua la propria temperatura ogni volta che viene inserito un nuovo cibo a temperatura ambiente, proteggendo così gli altri cibi conservati dagli shock termici

Dati tecnici

Tipologia costruttiva del prodotto :	A libera installazione
Porta pannellabile :	Impossibile
Larghezza del prodotto (mm) :	600
Profondità del prodotto (mm) :	660
Peso netto (kg) :	70,441
Dati nominali collegamento elettrico (W) :	100
Corrente (A) :	10
Cerniera porta :	Reversibile a destra
Tensione (V) :	220-240
Frequenza (Hz) :	50
Certificati di omologazione :	CE, VDE
Lunghezza del cavo di alimentazione elettrica (cm) :	240
Autonomia di conservazione senza energia elettrica (h) :	16
Numero di compressori :	1
Numero di sistemi indipendenti di raffreddamento :	2
Ventilatore interno comparto frigorifero :	no
Porta/e reversibile/i :	sì
Numero di ripiani regolabili nel compartimento frigorifero :	2
Ripiani per le bottiglie :	sì
Codice EAN :	4242005208487
Marchio :	Bosch
Nome prodotto / codice commerciale :	KGN36XLER
Classe di efficienza energetica (2010/30/EC) :	A++
Consumo di energia annuale (kWh/anno) - nuova (2010/30/EC) :	260,00
Capacità netta del frigorifero (l) - nuovo (2010/30/EC) :	237
Capacità netta del congelatore (l) - nuovo (2010/30/EC) :	87
Sistema No Frost :	Frigorifero e congelatore
Tempo di risalita della temperatura (h) :	16
Capacità di congelamento (kg/24h) - nuovo (2010/30/EC) :	14
Classe climatica :	SN-T
Rumorosità (db(A) re 1 pW) :	39
Tipo di installazione :	Non disponibile



4 242005 208487

Serie | 4, Frigo-congelatore combinato da libero posizionamento, 186 x 60 cm, inox look KGN36XLER

Il combinato NoFrost con VitaFresh: mantiene il cibo fresco più a lungo

- KGN36XLER
- Frigo-congelatore da libero posizionamento
- Inox look

Caratteristiche principali

- NoFrost
- Classe di efficienza energetica: A++ (in una scala di classi di efficienza energetica da A+++ a D)
- Controllo elettronico a LED per la regolazione della temperatura dei 2 vani
- 2 circuiti di raffreddamento separati
- Funzione per un raffreddamento intensivo con disattivazione automatica
- Allarme ottico e acustico per aumento della temperatura
- Allarme porta aperta
- Sistema Multi-Air-Flow
- Capacità netta totale 324 litri
- Livello sonoro: 39 db(A) re 1 pW
- Dimensioni in cm (hxlxp) 186 x 60 x 66
- Cerniere a destra, reversibili

VANO FRIGORIFERO

- Capacità netta frigorifero 237 litri
- 1 cassetto VitaFresh con controllo umidità - mantiene frutta e verdura freschi più a lungo , 1 cassetto VitaFresh ◀0°C▶ - mantiene carne e pesce freschi più a lungo
- Capacità netta vano -0°C : 24 l
- 4 ripiani in vetro infrangibile (2 regolabili in altezza), di cui 3 ripiani scorrevoli EasyShelf easyAccess estensibili
- Controporta con 1 balconcino grande e 2 piccoli
- Luce LED a luminosità crescente nel comparto frigorifero

VANO CONGELATORE****

- Capacità netta congelatore**** : 87 litri
- 3 cassette trasparenti

ACCESSORI

- 3 x Portauova, 1 x Vaschetta cubetti ghiaccio
- Portabottiglie

Serie | 4, Frigo-congelatore combinato da libero posizionamento, 186 x 60 cm, inox look KGN36XLER

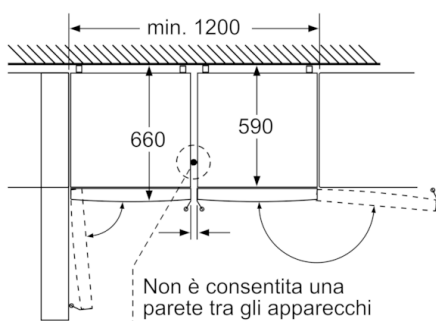

Nome dell'apparecchio	a	b	c	d	e	f	g
KGN36 (maniglia interna)	1860	600	660	590	600	1210	660
KGN36 (maniglia esterna)	1860	600	660	590	640	1210	700

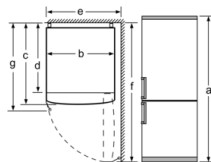

Specifiche	
a	Altezza
b	Larghezza
c	Profondità con anta chiusa, senza maniglia
d	Profondità mobile
e	Larghezza con anta aperta fino a 90°
f	Profondità con anta aperta
g	Profondità con anta chiusa, con maniglia

Dimensioni in mm

Entrambi gli apparecchi raffigurati sono identici. (Con diversa apertura battenti)

Dimensioni in mm

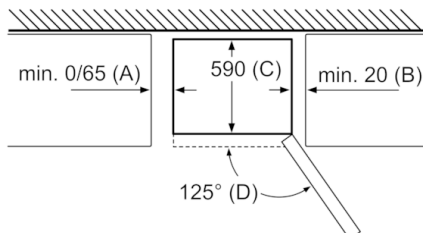

Nome dell'apparecchio	A	B	C	D
KGN33, 36, 39, 46, 49	0/65	20	590	125
KGF39, 49	0/65	20	590	125

Dimensione A:
nei modelli con maniglie integrate verticalmente, per aprire agevolmente è necessaria una distanza minima di 65 mm.

Dimensioni in mm