

# XD PREMIUM

## FRIGGITRICE AD ARIA



Prima di procedere all'uso, leggere con attenzione e conservare per un uso futuro.

ISTRUZIONI PER L'USO | XDJW990WD



## ***Grazie per aver scelto questo prodotto XD***

**Prima di procedere all'uso, leggere con attenzione e conservare per un uso futuro.**

Vi preghiamo di leggere attentamente le informazioni contenute in questo manuale, in quanto Vi aiuteranno a sfruttare al meglio le caratteristiche di questo apparecchio. Nel caso sia necessario rivolgersi al Servizio Assistenza Tecnica XD, indicate sempre il modello riportato sulla targhetta posta sul retro dell'apparecchio stesso e il motivo della richiesta di assistenza tecnica: in questo modo saremo in grado di fornirVi un'assistenza più rapida ed efficace.

Il contenuto di questo manuale riguarda l'uso e la manutenzione di questo apparecchio per cui Vi preghiamo di conservarlo per poterlo poi consultare in seguito.

### **INDICE**

---

IMPORTANTI ISTRUZIONI DI SICUREZZA	PAG.	3
PANORAMICA PRODOTTO	PAG.	6
DATI TECNICI	PAG.	7
ISTRUZIONI PER L'USO	PAG.	7
PANNELLO DI CONTROLLO E IMPOSTAZIONI	PAG.	11
PROGRAMMI	PAG.	14
MANUTENZIONE, PULIZIA E CONSERVAZIONE	PAG.	16
RISOLUZIONE DEI PROBLEMI	PAG.	18
GARANZIA	PAG.	19
SMALTIMENTO	PAG.	20

## IMPORTANTI ISTRUZIONI DI SICUREZZA

---



- Questo è un apparecchio per la cottura di alimenti ed è destinato all'uso domestico.
- Non utilizzare all'aperto.
- Utilizzare l'apparecchio esclusivamente per l'uso per cui è stato progettato per evitare possibili infortuni e danni.
- Prima di collegare l'apparecchio alla rete elettrica controllare che il voltaggio della presa corrisponda al voltaggio indicato sull'etichetta della friggitrice ad aria.
- L'apparecchio può essere usato per cucinare alimenti solidi. Non utilizzare l'apparecchio per cucinare alimenti liquidi. Se necessario per esigenze di cottura, è possibile aggiungere piccole quantità di liquido (come olio), verificando che sia assorbito prima di versarne altro.
- Questo apparecchio può essere utilizzato da bambini di età pari o superiore a 8 anni e persone con ridotte capacità fisiche, sensoriali o mentali o prive di esperienza e conoscenza se sono state supervisionate o istruite sull'uso dell'apparecchio in modo sicuro e hanno compreso i rischi coinvolti.
- **ATTENZIONE! PERICOLO PER I BAMBINI**  
I bambini non devono giocare con l'apparecchio.  
Tenere l'apparecchio e il relativo cavo fuori dalla portata dei bambini di età inferiore a 8 anni. La pulizia e la manutenzione dell'utente non devono essere eseguite da bambini a meno che non abbiano più di 8 anni e siano supervisionati.
- L'apparecchio non è progettato per essere azionato mediante un timer esterno o un sistema di comando a distanza separato.
- Controllare l'apparecchio e gli accessori. Consultare il rivenditore per qualsiasi richiesta.



- **ATTENZIONE! PERICOLO DI SCOSSA ELETTRICA**  
**Per proteggersi da incendi, scosse elettriche e lesioni alle persone non immergere il cavo, la spina o l'unità in acqua o altri liquidi e non sciacquarlo sotto il rubinetto. Contiene componenti elettrici e resistenze.**
- Non lasciare incustodito l'apparecchio.
- Scollegare l'apparecchio dalla presa quando non è in uso o prima della

- pulizia. Lasciarlo raffreddare prima di inserire o rimuovere componenti o prima di pulire l'apparecchio.
- Non mettere mai in funzione l'apparecchio con un cavo o una spina danneggiati o dopo che l'apparecchio non funziona correttamente o è stato danneggiato in qualsiasi modo. Contattare il Centro di assistenza autorizzato o il punto vendita dove è stato effettuato l'acquisto.
  - L'utilizzo di accessori non consigliati dal produttore dell'apparecchio può provocare incendi, scosse elettriche o lesioni alle persone.
  - Posizionare l'apparecchio su una superficie orizzontale, uniforme, asciutta e stabile durante l'uso. Non collocare su plastica, vinile e pannelli smaltati o qualsiasi altra superficie che possa subire danni dal riscaldamento.
  - La presa elettrica deve essere facilmente accessibile.
  - Posizionare la friggitrice su una superficie orizzontale sicura prima di estrarre il contenitore.
  - **Non appoggiare mai la friggitrice contro il muro o altri oggetti. Occorrono almeno 10 cm di spazio libero attorno all'apparecchio.**
  - Non posizionare l'apparecchio sopra o vicino a materiali combustibili come tovaglie o tende per evitare che qualcosa bruci.
  - Non collocare sopra o vicino a fornelli a gas o elettrici caldi, o in un forno riscaldato.
  - Non utilizzare l'apparecchio in prossimità di tende o di altri materiali combustibili.
  - Non toccare l'apparecchio con mani bagnate o umide.
  - Non utilizzare l'apparecchio a piedi nudi.
  - Verificare sempre che il contenitore sia correttamente inserito nel vano di cottura prima di avviare l'apparecchio.
  - Non ostruire mai la presa d'aria durante il funzionamento dell'apparecchio, per evitare danni materiali e/o il surriscaldamento dell'apparecchio.
  - Non posizionare mai oggetti sopra l'apparecchio.
  - Il cavo di alimentazione non deve toccare le parti calde dell'apparecchio.
  - Non lasciare il cavo di alimentazione a contatto con parti taglienti, spigoli vivi o superfici calde.
  - Collegare sempre prima la spina all'apparecchio, quindi collegare il cavo alla presa a muro.
  - Per scollegare, portare qualsiasi controllo su "OFF", quindi rimuovere



la spina dalla presa a muro. Non tirare mai il cavo di alimentazione o l'apparecchio stesso per scollegare la spina dalla presa elettrica.

- Scollegare dalla presa quando non in uso e prima della pulizia.
- Lasciare raffreddare prima di indossare o togliere le parti.

- **ATTENZIONE! PERICOLO DI USTIONI**

**Questo apparecchio elettrico contiene una funzione di riscaldamento. Superfici, anche diverse dalle superfici funzionali, possono sviluppare temperature elevate. Poiché le temperature sono percepite in modo diverso da persone diverse, questa apparecchiatura deve essere utilizzata con ATTENZIONE. Le superfici della cavità e del contenitore, sono soggette a diventare calde durante l'uso.**

- Le superfici diverse dalle superfici di presa previste devono avere un tempo sufficiente per raffreddarsi prima di essere toccate.
- Usa l'impugnatura del contenitore invece di toccare con la mano.
- Non utilizzare mai l'apparecchio senza aver inserito il contenitore nel vano di cottura.
- Non far funzionare l'apparecchio a vuoto.
- Prima di utilizzare l'apparecchio, si consiglia di pulire tutte le parti rimovibili che verranno in contatto con alimenti. Asciugare bene.
- Inserire gli ingredienti sempre e solo nel contenitore per evitare il contatto del cibo con le resistenze elettriche.
- Non riempire mai il contenitore oltre il livello massimo.
- **Non toccare l'interno dell'apparecchio mentre questo è in funzione.**
- Durante la cottura, il vapore caldo uscirà dalle aperture di uscita dell'aria. Tenere le mani e il viso a una distanza di sicurezza dal vapore e dalle aperture di uscita dell'aria. Prestare attenzione anche al vapore e all'aria calda quando si rimuove il contenitore dall'apparecchio.
- Afferrare il corpo dell'apparecchio per sollevarlo.
- Non spostare l'apparecchio senza aver rimosso gli alimenti dal contenitore.
- **Non riempire il contenitore con olio. Pericolo di incendio.**
- Se fuoriesce del fumo nero dalla presa d'aria, spegnere subito la friggitrice. Staccare la spina dalla presa di corrente. Arieggiare il locale e attendere che termini la fuoriuscita di fumo. Estrarre il contenitore dall'apparecchio.

# PANORAMICA PRODOTTO

---

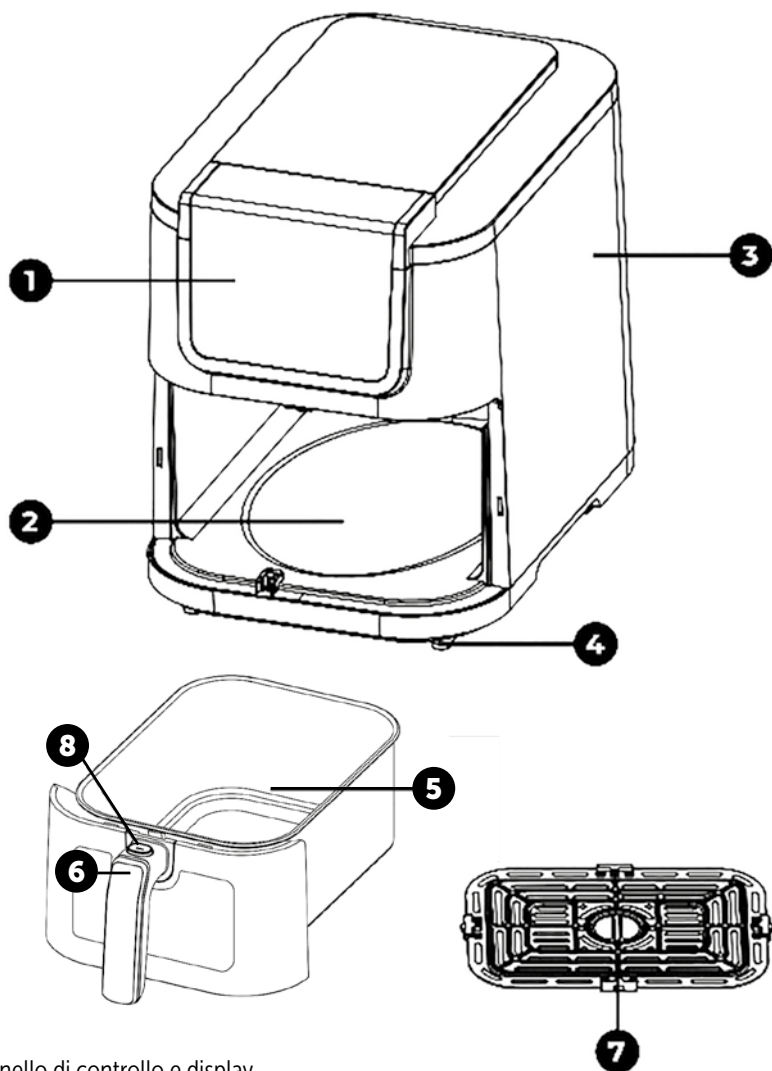

1. Pannello di controllo e display
2. Vano cottura della friggitrice
3. Corpo della friggitrice
4. Piedini antiscivolo
5. Contenitore estraibile con finestra di visualizzazione
6. Maniglia del contenitore
7. Griglia per friggere
8. Pulsante rilascio contenitore

## DATI TECNICI

---

Potenza: 1700W max  
AC 220-240V 50/60Hz  
Dimensione: 420x265x295mm  
Peso: 5,6 kg

Capacità contenitore: 8 litri  
Temperatura regolabile: 80-200 °C  
Timer (1-60 minuti) con allarme  
4 Programmi preimpostati  
Contenitore antiaderente  
Pannello di controllo LED digitale  
Maniglia Cool Touch  
Piedini antiscivolo  
Lunghezza cavo: 75 cm

## ISTRUZIONI PER L'USO

---

### PRIMA DEL PRIMO UTILIZZO

1. Rimuovere tutti i materiali di imballaggio.
2. Rimuovere eventuali adesivi o etichette dall'apparecchio.
3. Pulire accuratamente il contenitore con acqua calda, un po' di detersivo per piatti e una spugna non abrasiva.
4. Pulire l'interno e l'esterno dell'apparecchio con un panno umido.
5. Verificare che tutti gli accessori siano completi e che l'apparecchio non sia danneggiato.
6. Questa è una friggitrice senza olio che funziona ad aria calda, non riempire direttamente il contenitore con olio o grasso per friggere.

**AVVISO:** quando la friggitrice viene riscaldata per la prima volta, potrebbe emettere leggero fumo o odore. Questo è normale per molti apparecchi di riscaldamento. Ciò non pregiudica la sicurezza del vostro apparecchio.



### **ATTENZIONE!**

**Tenere l'apparecchio lontano dalla parete almeno 10 cm.**

Non mettere nulla sopra l'apparecchio, il flusso d'aria verrà interrotto e influenzerà il risultato della frittura ad aria calda.



### **ATTENZIONE!**

**Non toccare il contenitore durante e per qualche tempo dopo**

**l'uso, poiché diventa molto caldo. Tieni il contenitore solo per la maniglia.**

### **PRIMA ACCENSIONE**

Prima di utilizzare la friggitrice per la prima volta, si consiglia di accenderla a vuoto per circa 20 minuti per rimuovere eventuali grassi che potrebbero essersi depositati durante la produzione e per eliminare eventuali odori sgradevoli dal nuovo apparecchio.

Durante questo periodo, potresti notare un leggero fumo e un lieve odore sgradevole. Si tratta di un evento normale che non pregiudica il corretto funzionamento dell'apparecchio. Successivamente ventilare adeguatamente la stanza.

### **PREPARAZIONE PER L'USO**

- Posizionare l'apparecchio su una superficie stabile, orizzontale, resistente al calore e piana. Non posizionare l'apparecchio su una superficie non resistente al calore.
- Collegare il cavo di alimentazione a una presa elettrica.
- Utilizzare la maniglia del contenitore ed estrarre il contenitore dalla friggitrice.
- Mettere gli ingredienti nel contenitore che si trova all'interno del contenitore.



### **ATTENZIONE!**

**Non riempire eccessivamente il contenitore. Inserire sempre la quantità consigliata per il tipo di preparazione.**

- **Non usare l'apparecchio senza aver inserito il contenitore con la griglia dentro il corpo motore.**
- Non riempire il contenitore con olio o altri liquidi. Questa è una friggitrice senza olio che funziona ad aria calda, non riempire direttamente il contenitore con olio, altri liquidi o grasso per friggere.
- Quando si carica il contenitore considerare che i cibi cotti potrebbero crescere in volume dopo il riscaldamento: posizionare la quantità idonea di alimenti da cuocere, per non farli fuoriuscire dal contenitore.
- Far scorrere nuovamente il contenitore nella friggitrice ad aria fino a sentire un "click". Fare attenzione ad allineare attentamente con le guide nel corpo della friggitrice.







**NOTA:**

L'apparecchio non si avvia senza aver inserito correttamente il contenitore.

Il tempo può essere regolato da 1 a 60 minuti.

La temperatura può essere regolata da 80 a 200 °C

- Premere il pulsante di accensione  e la friggitrice si accenderà.
- Selezionare uno dei programmi preimpostati premendo il pulsante del programma corrispondente; vedere le istruzioni di seguito per ulteriori informazioni.
- Premere il pulsante  e la friggitrice si avvierà. Inizia il conto alla rovescia del tempo di cottura.
- Durante la preparazione verrà emesso un segnale acustico che invita a mescolare o girare il cibo. Rimuovere con attenzione il contenitore dal corpo della friggitrice. Il funzionamento della friggitrice si interrompe. Mescolare il cibo e reinserirlo nel corpo della friggitrice. La friggitrice riprende il funzionamento automaticamente.
- È possibile annullare la preparazione in qualsiasi momento premendo a lungo il pulsante .
- Alcuni ingredienti richiedono di essere mescolati a metà cottura. Fermare la cottura, estrarre il contenitore dall'apparecchio e mescolare la pietanza con un utensile da cucina idoneo. Dopo aver mescolato e riposto il contenitore nel corpo della friggitrice, è necessario premere il pulsante  per riprendere il funzionamento.

**NOTA:**

La tecnologia di riscaldamento rapido dell'aria riscalda costantemente l'aria all'interno della friggitrice, quindi estrarre brevemente il contenitore non influisce sul processo di cottura.

- Durante la cottura il succo e il grasso coleranno nel contenitore. **Fare attenzione quando si estrae il contenitore dal corpo della friggitrice poiché il succo e il grasso sono molto caldi.**
- Una volta completato il processo di cottura, viene emesso un avviso sonoro cinque volte e la friggitrice passa alla modalità standby.
- Afferrare il contenitore per la maniglia ed estrarlo con molta attenzione dal corpo della friggitrice. Posizionare il contenitore su un supporto resistente al calore.

- Controllare che il cibo sia cotto correttamente. Se non lo sono già, inserire il contenitore nel corpo della friggitrice e impostare il tempo e la temperatura di cottura desiderati.
- Utilizzare le pinze da cucina per estrarre pezzi di cibo più grandi. Utilizzare utensili da cucina in legno, plastica o metallo con estremità in plastica. Non utilizzare utensili interamente in metallo poiché potrebbero graffiare la superficie antiaderente. Indossare sempre guanti da cucina.
- Per rimuovere gli ingredienti (ad es. patatine fritte), estrarre il contenitore dalla friggitrice ad aria calda e posizionarla su una superficie resistente al calore, ad esempio un piatto.
- Svuotare il contenitore in una ciotola o su un piatto resistenti al calore.
- Quando una parte di ingredienti è pronta, la friggitrice ad aria calda è immediatamente pronta per la preparazione di un'altra parte.



### **ATTENZIONE!**

**Non capovolgere il contenitore con il contenitore inserito, poiché l'olio in eccesso che si è raccolto sul fondo del contenitore colerà sugli ingredienti.**

**Il contenitore e gli ingredienti sono caldi. A seconda del tipo di ingredienti nella friggitrice ad aria, il vapore potrebbe fuoriuscire dal contenitore.** Indossare sempre guanti da cucina.



### **ATTENZIONE!**

**Quando si trasporta la friggitrice, assicurarsi di tenerla saldamente dal fondo. Non trasportare mai l'apparecchio afferrandolo per la maniglia.**

- Se non utilizzerai più la friggitrice, scollega il cavo di alimentazione dalla presa di corrente e lasciala raffreddare completamente prima di pulirla.

# PANNELLO DI CONTROLLO E IMPOSTAZIONI

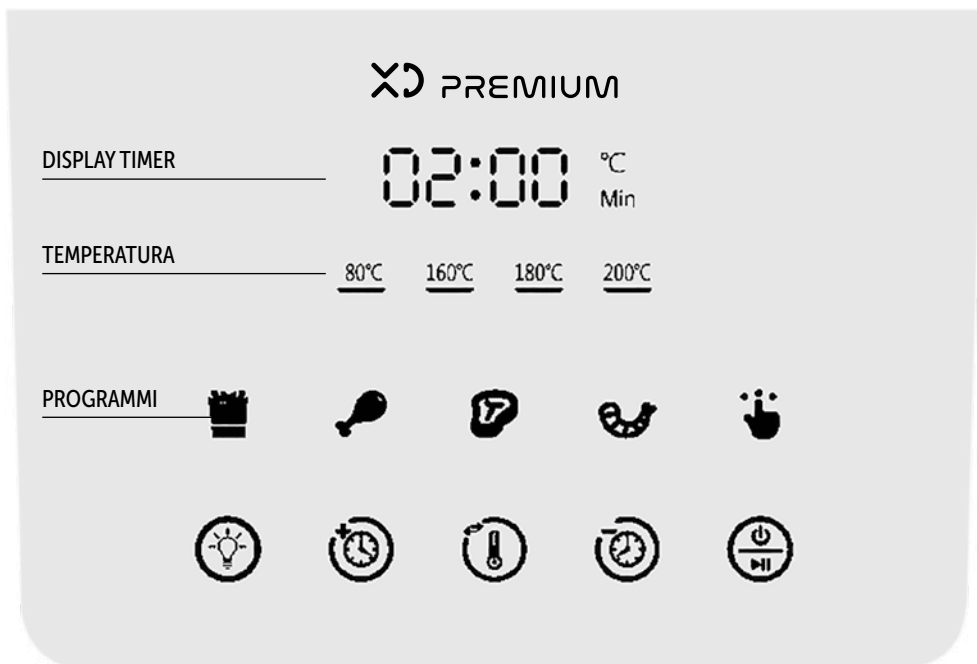



- |  |   |   |  |
|--|---|---|--|
|    | Programma patatine fritte                               |    | Accensione/spengimento luce interna                          |
|  | Programma cosce di pollo                                |  | Aumentare tempo di preparazione                              |
|  | Programma bistecca                                      |  | Impostazioni della temperatura                               |
|  | Programma gamberetti e frutti di mare                   |  | Ridurre tempo di preparazione                                |
|  | Temperatura autoimpostante e programma tempo di cottura |  | Accensione/spengimento friggitrice e avvio della friggitrice |

## IMPOSTAZIONE DELLA TEMPERATURA

1. Selezionare uno dei programmi preimpostati.
2. Premere ripetutamente il pulsante  per impostare la temperatura desiderata: 80°C - 160°C - 180°C - 200°C

## IMPOSTARE IL TEMPO DI COTTURA

1. Selezionare uno dei programmi preimpostati.
2. Utilizzare i pulsanti  /  per impostare il tempo di preparazione desiderato. Ogni pressione breve modifica il tempo di cottura di 1 minuto. Premere a lungo per modificare il tempo di cottura di 5 minuti.
3. È possibile impostare il tempo di cottura da 1 a 60 minuti.



### NOTA:

È possibile regolare la temperatura e il tempo di cottura sia prima di avviare la friggitrice che durante la cottura.

## CONSIGLI

- La friggitrice ad aria calda può essere utilizzata per cuocere le stesse pietanze che si cuociono con il forno tradizionale.
- Mescolare eventuali pezzi più piccoli a metà cottura per ottenere risultati di cottura ottimali. Questo garantisce che il cibo venga cotto in modo uniforme.
- Il tempo di cottura deve essere adattato alla quantità di cibo. Maggiore è la quantità di cibo, più lungo sarà il tempo di cottura. E viceversa.
- Alcuni alimenti potrebbero attaccarsi al contenitore durante la cottura. Si consiglia pertanto di irrorare il contenitore con olio da cucina ad alto punto di fumo e di inserire poi gli alimenti all'interno.
- Non utilizzare la friggitrice per cuocere cibi ad alto contenuto di grassi (ad esempio salsicce) poiché ciò potrebbe provocare un incendio.
- Puoi ottenere patatine fritte croccanti cospargendole con un po' di olio vegetale.
- È possibile utilizzare la friggitrice ad aria calda anche per riscaldare il cibo. Impostare la temperatura a 160°C e il tempo di cottura a 10 minuti.



**ATTENZIONE!**

**Non versare olio o altri liquidi nel contenitore. Esiste il rischio di incendio.**

### **PATATINE FRITTE FATTE IN CASA**

1. Sbucciare le patate e tagliarle in patatine fritte della stessa dimensione.
2. Sciacquare bene le patatine fritte e asciugarle con carta assorbente.
3. Versare 2 cucchiai d'olio EVO in una ciotola capiente e aggiungere le patatine fritte. Ricoprire bene le patatine fritte nell'olio.
4. Versare le patatine fritte in uno scolapasta e lasciarle scolare.
5. Versare le patatine scolate nel contenitore e cuocere.



**NOTA:**

È importante asciugare bene le patatine fritte prima di immergerle nell'olio e lasciarle scolare prima di friggerle. Solo così potrete ottenere l'effetto croccante.

### **INDICAZIONI SULLA QUANTITÀ DI OLIO DA USARE**



**Non serve olio per cuocere la carne e il pesce.**

**Serve pochissimo olio per i vegetali.**

Utilizzare un pennello per olio, o versarne una quantità piccolissima direttamente all'interno del contenitore. Non c'è fondo di raccolta.

# PROGRAMMI

---

La seguente tabella ti aiuterà a selezionare le impostazioni di base per gli ingredienti.

Poiché la tecnologia Rapid Air riscalda immediatamente l'aria all'interno dell'elettrodomestico, estrarre brevemente il contenitore dall'apparecchio durante la frittura ad aria calda per non disturbare il processo.



**NOTA:**

**Tenere presente che queste impostazioni sono indicazioni. Poiché gli ingredienti differiscono per origine, dimensione, forma e marca, non possiamo garantire l'impostazione migliore per i tuoi ingredienti.**

Per cuocere con questa friggitrice ad aria serve pochissimo olio e dipende dagli alimenti scelti, dalla loro quantità e forma.

Per prendere dimestichezza e utilizzare al meglio l'apparecchio occorre fare delle prove di tempi e temperature. Ogni simbolo sul display corrisponde a un programma di cottura, che è impostato con una temperatura e tempo di cottura consigliati in base all'alimento. La temperatura e tempo di cottura sono indicativi ed è possibile modificarli.



**NOTA:**

**Aggiungi 3 minuti al tempo di preparazione quando inizi a friggere mentre la friggitrice è ancora fredda.**

## **SUGGERIMENTI:**

- Gli ingredienti più piccoli di solito richiedono un tempo di preparazione leggermente inferiore rispetto agli ingredienti più grandi.
- Una quantità maggiore di ingredienti richiede un tempo di preparazione leggermente più lungo, una quantità minore di ingredienti richiede un tempo di preparazione leggermente più breve.
- Mescolare gli ingredienti più piccoli a metà durante il tempo di preparazione ottimizza il risultato finale e può aiutare a prevenire gli ingredienti fritti in modo non uniforme.
- Aggiungere un filo d'olio alle patate fresche per un risultato croccante. Friggere gli ingredienti pochi minuti dopo aver aggiunto l'olio.

- **Non cuocere ingredienti estremamente grassi come le salsicce nella friggitrice.**
- Per cuocere una torta o per friggere ingredienti fragili o farciti: inserire una teglia da forno nel contenitore.
- Usa l'impasto preconfezionato per preparare snack ripieni in modo rapido e semplice. L'impasto preconfezionato richiede anche un tempo di preparazione più breve rispetto all'impasto fatto in casa.

	TIPO DI ALIMENTO	TEMPERATURA (°C)	TEMPO (MINUTI)	TIMER PERSONALIZZABILE
	PATATINE FRITTE SURGELATE	200 °C	20	DA 1 A 60 MINUTI
	ALI DI POLLO	200 °C	25	DA 1 A 60 MINUTI
	BISTECCA	180 °C	15	DA 1 A 60 MINUTI
	PESCE / CROSTACEI	180 °C	10	DA 1 A 60 MINUTI
	PROGRAMMA PERSONALIZZATO	80 °C	10	DA 1 A 60 MINUTI

# MANUTENZIONE, PULIZIA E CONSERVAZIONE

---



## ATTENZIONE!

**Assicurarsi di scollegare l'apparecchio prima di pulirlo.**



- Non provare a smontare l'apparecchio: non ci sono parti interne da utilizzare o pulire.
- Non immergere il cavo di alimentazione, la spina e il corpo dell'apparecchio in acqua o in altri liquidi.

- Pulire l'apparecchio dopo ogni utilizzo.
  - Non pulire il contenitore e l'interno dell'apparecchio con spugne metalliche, utensili o materiali di pulizia abrasivi, poiché potrebbero danneggiarne il rivestimento antiaderente.
1. Togliete la spina dalla presa a muro e fate raffreddare l'apparecchio. Non toccare il contenitore, il vano di cottura, la griglia antiaderente e le parti metalliche interne dell'apparecchio durante il funzionamento dell'apparecchio o nei minuti seguenti il suo spegnimento. Rimuovere il contenitore per far raffreddare più rapidamente la friggitrice.
  2. Pulire la parte esterna dell'apparecchio con un panno umido. Non usare detersivo per piatti. Evitare che l'acqua penetri nella maniglia del contenitore e nel pannello anteriore della friggitrice. Assicurarsi che l'acqua non entri nella friggitrice attraverso le prese d'aria.
  3. Pulire la griglia e il contenitore con acqua calda, un po' di detersivo per piatti e una spugna non abrasiva.
- Rimuovere lo sporco residuo usando uno sgrassatore liquido, non abrasivo.

## AVVERTIMENTO:

**Nessuna parte della friggitrice ad aria calda è lavabile in lavastoviglie.**

**SUGGERIMENTO:** se lo sporco è attaccato al contenitore o al fondo del contenitore, riempi il contenitore con acqua calda e un po' di detersivo per piatti.

4. Pulire l'interno dell'apparecchio con acqua calda e una spugna non abrasiva.
5. Pulire l'elemento riscaldante con una spazzola per rimuovere residui di cibo.
6. Non lavare il contenitore o la piastra in lavastoviglie.



## **CONSERVAZIONE**

1. Scollegare la friggitrice e attendere che si sia completamente raffreddata.
2. Assicurarci che tutte le parti siano pulite e asciutte.
3. Conservare l'apparecchio e i suoi accessori in un luogo asciutto e ben ventilato, fuori dalla portata di bambini o animali domestici.

# RISOLUZIONE PROBLEMI

PROBLEMA	POSSIBILE CAUSA	SOLUZIONE
La friggitrice ad aria calda non funziona	L'apparecchio non è collegato.	Inserire la spina di rete in una presa a muro con messa a terra.
	Non hai impostato il timer.	Impostare il tasto del timer sul tempo di preparazione necessario per accendere l'apparecchio.
Gli ingredienti fritti con la friggitrice ad aria non sono cotti.	La quantità di ingredienti nel contenitore è troppo grande.	Metti piccoli lotti di ingredienti nel contenitore. I lotti più piccoli vengono fritti in modo più uniforme.
	La temperatura impostata è troppo bassa.	Impostare il tasto della temperatura sull'impostazione desiderata
	Il tempo di preparazione è troppo breve.	Impostare il timer sul tempo di preparazione desiderato
Gli ingredienti vengono fritti in modo non uniforme nella friggitrice ad aria.	Alcuni tipi di ingredienti devono essere agitati a metà del tempo di preparazione.	Gli ingredienti che si trovano uno sopra o uno sull'altro (ad es. patatine fritte) devono essere agitati a metà del tempo di preparazione.
Gli snack fritti non sono croccanti quando escono dalla friggitrice ad aria.	Hai usato un tipo di snack pensato per essere preparato in una tradizionale friggitrice.	Usa snack da forno o spennella leggermente un po' d'olio per un risultato più croccante.
Non riesco a far scorrere correttamente il contenitore nell'apparecchio.	Ci sono troppi ingredienti nel contenitore.	Non riempire il contenitore oltre l'indicazione MAX.
	Il contenitore non è posizionato correttamente nel contenitore.	Spingi il contenitore nella friggitrice finché non senti un clic.
Dall'apparecchio fuoriesce fumo bianco.	Stai preparando degli ingredienti grassi.	Quando frigi gli ingredienti grassi, una grande quantità di olio fuoriesce nel contenitore. L'olio produce fumo bianco e il contenitore contenitoreerebbe scaldarsi più del solito. Ciò non pregiudica l'apparecchio o il risultato finale.
	Il contenitore contiene ancora residui di grasso dell'uso precedente.	Il fumo bianco è causato dal riscaldamento del grasso. Pulire bene dopo ogni utilizzo.
Le patatine fritte fresche vengono fritte in modo non uniforme nella friggitrice ad aria.	Non hai usato il tipo di patata giusto.	Usa patate fresche e assicurati che rimangano sode durante la frittura.
	Non hai sciacquato bene le patatine prima di friggerle.	Sciacquare bene le patatine per rimuovere l'amido.
Le patatine fresche non sono croccanti quando escono dalla friggitrice ad aria.	La croccantezza delle patatine dipende dalla quantità di olio e acqua nelle patatine.	Assicurati di asciugare bene i bastoncini di patate prima di aggiungere l'olio.
		Taglia i bastoncini di patate più piccoli per un risultato più croccante.
		Aggiungere un po' più di olio per un risultato più croccante.

## **CONDIZIONI GENERALI DI GARANZIA E ASSISTENZA PRODOTTI XD**

Tutti i prodotti XD sono costruiti nel rispetto delle normative nazionali e internazionali regolanti la qualità dei materiali utilizzati nella fabbricazione. Qualora i prodotti dovessero presentare qualche inconveniente, l'utente è pregato di avvalersi della presente Garanzia, che dà diritto ad usufruire dell'assistenza tecnica.

La garanzia dei prodotti XD copre i difetti di funzionamento imputabili al processo di fabbricazione nel rispetto di quanto previsto dal Codice del Consumo (Decreto Legislativo 206/2005).

Garanzia del dispositivo:

La durata della garanzia è di:

- per usi privati mesi ventiquattro (24) dall'emissione del documento di acquisto (così come previsto dal Codice del Consumo)
- per usi professionali (per acquisti effettuati con emissione di fattura e partita IVA) mesi dodici (12) come previsto dall'art. 1490 del Codice Civile.

Il cliente, per poter usufruire del servizio di garanzia, dovrà esibire il documento d'acquisto rilasciato dal punto vendita.

Il diritto alla garanzia è sempre subordinato a verifica tecnica che ne certifichi la causa.

Non saranno coperti da garanzia:

- a) i danni accidentali, o danni causati da trascuratezza, cattivo uso, manomissione e ogni altro danno dovuto a negligenza del cliente;
- b) rimozione o danneggiamento dei sigilli di garanzia ed etichette apposte a scopo di identificazione sui prodotti;
- c) utilizzo di pezzi e accessori non originali.

Il venditore non potrà essere ritenuto responsabile per eventuali danni che possano, direttamente o indirettamente, derivare a persone, cose e animali domestici dovuti alla mancata o errata osservazione di quanto riportato nel manuale di istruzioni del prodotto o sul prodotto stesso.

**Informazioni su prodotti e condizioni di garanzia, centri di assistenza sono consultabili sul sito [www.xd-enjoy.com](http://www.xd-enjoy.com) o rivolgendosi al punto vendita Trony – DML dove è stato effettuato l'acquisto.**

Informazioni su prodotti, condizioni di garanzia e centri di assistenza tecnica sono consultabili sul sito [www.xd-enjoy.com](http://www.xd-enjoy.com) o rivolgendosi al punto vendita Trony – DML dove è stato effettuato l'acquisto.

Non gettare l'apparecchio con i normali rifiuti domestici quando è esausto, ma consegnarlo presso un punto di raccolta ufficiale per il riciclaggio. In questo modo, contribuisce a preservare l'ambiente.



**INFORMAZIONI AGLI UTENTI ai sensi del Decreto Legislativo N°49 del 14 marzo 2014 "Attuazione della direttiva 2012/19/UE sui rifiuti di apparecchiature elettriche ed elettroniche (RAEE)"** Il simbolo del cassonetto barrato riportato sull'apparecchiatura indica che il prodotto alla fine della propria vita utile deve essere raccolto separatamente dagli altri rifiuti. L'utente dovrà pertanto conferire l'apparecchiatura integra dei componenti essenziali giunta a fine vita agli idonei centri di raccolta differenziata dei rifiuti elettronici ed elettrotecnici oppure riconsegnarla al rivenditore al momento dell'acquisto di nuova apparecchiatura di tipo equivalente, in ragione di uno a uno, oppure 1 a zero per le apparecchiature aventi lato maggiore inferiore a 25 cm. L'adeguata raccolta differenziata per l'avvio successivo dell'apparecchiatura dimessa al riciclaggio, al trattamento e allo smaltimento ambientale compatibile contribuisce ad evitare possibili effetti negativi sull'ambiente e sulla salute e favorisce il riciclo dei materiali di cui è composta l'apparecchiatura. Lo smaltimento abusivo del prodotto da parte dell'utente comporta l'applicazione delle sanzioni amministrative di cui al Decreto Legislativo N° 49 del 14 marzo 2014.

<b>FRIGGITRICE AD ARIA</b> Modello: XDJW990WD Capacità: 8 litri Temperatura: 80-200°C Potenza: 1700W max 220-240V~   50/60Hz <b>MADE IN CHINA</b>	<b>DML S.p.A.</b> Via Emilia Levante, 30/a 48018 Faenza (RA) Italy	
LOT:		

**XD PREMIUM**

**DML S.p.A.**

Via Emilia Levante, 30/a  
48018 Faenza (RA) Italy  
[www.xd-enjoy.com](http://www.xd-enjoy.com)

Art. XDJW990WD

