SBATTITORE ELETTRICO



Prima di procedere all'uso, leggere con attenzione e conservare per un uso futuro.

*Caro cliente,
Grazie per aver acquistato questo apparecchio XD.
Prima di utilizzare l'apparecchio,
leggere attentamente le seguenti istruzioni.*

Collegamento alla rete elettrica

Assicurarsi che la tensione di alimentazione corrisponda con tutte le direttive vincolanti sull'etichettatura CE.

INDICE

IMPORTANTI ISTRUZIONI PER LA SICUREZZA	PAG.	3
PANORAMICA	PAG.	5
DATI TECNICI	PAG.	5
GUIDA ALLE VELOCITÀ	PAG.	6
UTILIZZO	PAG.	6
PULIZIA E CONSERVAZIONE	PAG.	7
GARANZIA E SMALTIMENTO	PAG.	8



IMPORTANTI ISTRUZIONI DI SICUREZZA

Quando si utilizzano apparecchi elettrici, al fine di ridurre il rischio di incendi, scosse elettriche o lesioni alle persone, è necessario seguire anche le precauzioni di sicurezza di base, tra cui le seguenti. Si prega gentilmente di prestare attenzione ai seguenti punti:

- Leggere attentamente tutte le istruzioni, anche se si ha familiarità con l'apparecchio.
- Nessuna responsabilità sarà accettata se il danno deriva da un uso improprio o se queste istruzioni non vengono rispettate.
- Questo apparecchio deve essere utilizzato solo con gli accessori forniti dal produttore e in conformità con gli scopi descritti in questo manuale.
- **Questo apparecchio è progettato esclusivamente per l'uso domestico.**
- Dopo aver tolto l'imballaggio assicurarsi dell'integrità dell'apparecchio. In caso di dubbio non utilizzare l'apparecchio e rivolgersi a personale professionalmente qualificato. Gli elementi dell'imballaggio (sacchetti di plastica, polistirolo, ecc.) non devono essere lasciati alla portata dei bambini, in quanto potenziali fonti di pericolo.
- L'alimentazione elettrica deve provenire da una presa correttamente cablata.
- Controllare la capacità di uscita e utilizzare l'apparecchio separatamente dalle altre apparecchiature. Verificare che la tensione sulla targhetta dell'apparecchio corrisponda alla tensione sulla rete elettrica. La sicurezza elettrica del corpo motore è assicurata soltanto quando è collegato ad un efficiente impianto di messa a terra come previsto dalle vigenti norme di sicurezza. Far verificare questo importante requisito da parte di personale professionalmente qualificato. Il costruttore non può essere considerato responsabile per danni causati dalla mancanza di messa a terra.
- Collocare i prodotti elettrici in un luogo asciutto e stabile. Usare un panno asciutto per pulire il corpo del macchinario.
- **Evitare che l'apparecchio o il suo cavo di alimentazione tocchino superfici calde o vengano a contatto con fonti di calore.** Non lasciare mai scorrere il cavo di alimentazione su spigoli taglienti; evitare di schiacciarlo.
- Per proteggersi da scosse elettriche, non immergere il gruppo motore in acqua né risciacquarlo sotto il rubinetto, pulire il gruppo motore con un panno umido.
- Rimuovere sempre la spina dalla presa a muro dopo l'uso, in caso di malfunzionamento e anche prima di pulire l'apparecchio.
- Spegnere l'apparecchio prima di cambiare gli accessori o avvicinarsi a parti che si muovono durante l'uso.
- Quando si rimuove la spina dalla presa a muro, non tirare mai il cavo di

- alimentazione, ma afferrare sempre la spina e scollegarla dalla presa.
- Non utilizzare l'apparecchio con il cavo danneggiato.
 - Non lasciare che il cavo penda dal bordo del tavolo o del piano di lavoro, dove potrebbe essere tirato inavvertitamente da bambini o animali domestici o che tocchi superfici calde, che potrebbero danneggiare il cavo.
 - Non toccare mai le parti in movimento dell'apparecchio e attendere sempre l'arresto.
 - È sconsigliabile l'uso di adattatori, prese multiple e/o prolunghe.
 - Interrompere l'alimentazione elettrica per i seguenti eventi:
 - A. Il funzionamento delle parti rotanti non è corretto
 - B. Rumore non comune durante l'utilizzo
 - C. Pulizia
 - D. Al termine dell'utilizzo
 - L'apparecchio può essere utilizzato da bambini di età non inferiore a 8 anni e da persone con ridotte capacità fisiche, sensoriali o mentali, o prive di esperienza o della necessaria conoscenza, purché sotto sorveglianza oppure dopo che le stesse abbiano ricevuto istruzioni relative all'uso sicuro dell'apparecchio e alla comprensione dei pericoli ad esso inerenti.
 - La pulizia e la manutenzione destinata ad essere effettuata dall'utilizzatore non deve essere effettuata da bambini senza sorveglianza.
 - Un apparecchio elettrico non è un giocattolo. Utilizzarlo e riporlo fuori dalla portata dei bambini; questi ultimi devono essere sorvegliati per sincerarsi che non giochino con l'apparecchio.
 - Non utilizzare l'apparecchio all'aperto.
 - Se l'apparecchio non funziona correttamente o se il cavo di alimentazione o la spina sono danneggiati, interrompere l'uso. Restituirlo al produttore o contattare l'Assistenza Tecnica per la riparazione. Non smontarlo da solo.
 - Non azionare lo sbattitore con le mani bagnate.
 - Tenere mani, capelli, vestiti, così come spatole e altri utensili lontano dalle fruste durante il funzionamento per ridurre il rischio di lesioni alle persone e/o danni all'apparecchio.
 - Rimuovere le fruste dallo sbattitore elettrico prima di lavarle.
 - Per quanto riguarda i tempi di funzionamento e l'impostazione della velocità, si prega di fare riferimento alla sezione "DATI TECNICI".
 - Non azionare continuamente il mixer troppo a lungo. Il motore potrebbe surriscaldarsi. Il tempo di funzionamento continuo deve essere inferiore a 5 minuti.
 - Non utilizzare l'apparecchio per mescolare ingredienti troppo duri o troppo appiccicosi.

PANORAMICA

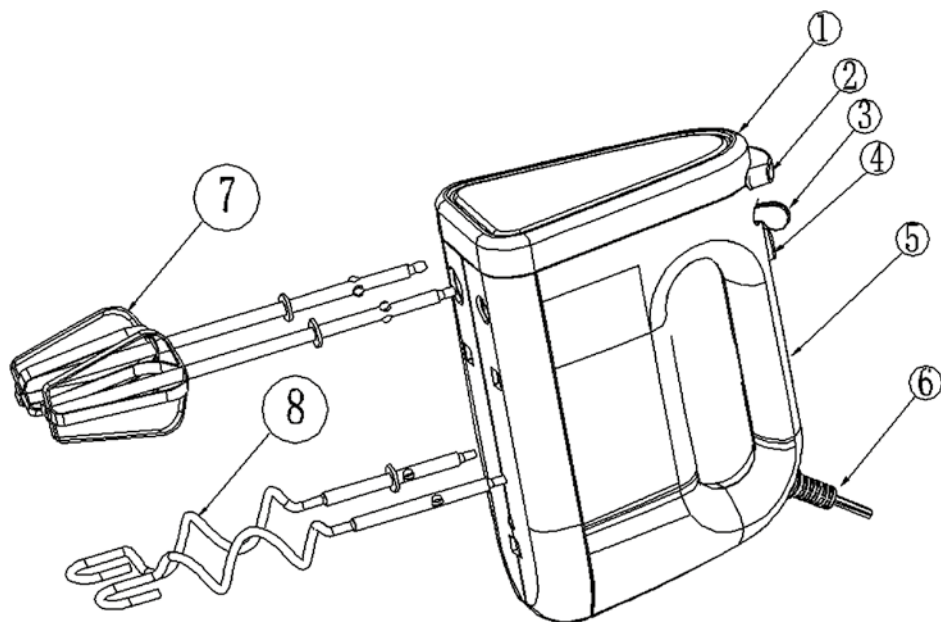

- | | |
|-----------------------------|------------------------------------|
| 1. Cover anteriore | 5. Maniglia |
| 2. Manopola espulsore | 6. Cavo di alimentazione |
| 3. Controllo della velocità | 7. Fruste per le uova |
| 4. Funzione turbo | 8. Ganci torciglioni per impastare |

DATI TECNICI

220V-240V~
50/60Hz
300W max
Peso: 950g
Dimensione: 17,88x8,48x21,84 cm
Lunghezza cavo: 110 cm
Colore: bianco

Tempo continuativo di funzionamento:
Velocità da 1 a 5 - 3 minuti al massimo
Funzione Turbo - 1 minuto al massimo

GUIDA ALLE VELOCITÀ

VELOCITÀ	DESCRIZIONE
1 FRUSTA	Per glasse cotte, panna da montare, ecc.
2-3 CREMA	Per montare burro e zucchero. Preparare dessert, ecc.
4 MISCELA	Per ingredienti liquidi e mescolare condimenti per insalata.
5 IMPASTA o MISCELA	Per alimenti sfusi e secchi come farina (massimo 1376 g, proporzione: 800 g di farina per 576 g di acqua), burro e patate. Per impastare torte, biscotti e pane veloce e per sbattere le uova.

Le **Fruste** servono per mescolare (esempio: tuorlo d'uovo + zucchero); sbattere (frittata); introdurre aria in un preparato (albumi montati a neve, crema); emulsionare (maionese).

I **Ganci / Torciglioni** impastatori servono per amalgamare paste leggere e per incorporare la farina negli impasti più solidi (impasto per pane, impasto fresco per pasta, pizza o biscotti, impasto per sfoglia, ecc.).

Per gli alimenti densi e appiccicosi (come la farina), si consiglia, per evitare schizzi di miscela, di frullare l'alimento utilizzando la velocità più bassa "1" per 30 secondi quando si inizia a frullare. Successivamente utilizzare la massima velocità "5" fino ad ottenere la consistenza desiderata.

UTILIZZO

1. Non far funzionare mai l'apparecchio senza averlo montato correttamente.
2. Non coprire la griglia di aerazione del corpo motore durante il suo funzionamento.
3. Non lasciare l'apparecchio incustodito mentre è in funzione.
4. Montare i ganci per impastare (8) o le fruste per le uova (7) nei fori delle fruste (fare riferimento ai segni delle fruste). Il gancio per impastare con la rondella terminale va inserito nel foro grande e l'altra in quello piccolo. Inserire il cavo di alimentazione nella presa di corrente elettrica. Collegare



- l'apparecchio.
5. Tenere la maniglia dello sbattitore. Abbassare i ganci per impastare o le fruste per le uova negli ingredienti.
 6. Accendere e selezionare la velocità desiderata (3). Lo sbattitore inizia a mescolare gli ingredienti nella ciotola.
 7. Al termine della miscelazione, arrestare lo sbattitore portando immediatamente il controllo della velocità su "0".
 8. Spegnere l'apparecchio prima di cambiare gli accessori o avvicinarsi a quelli che si muovono durante l'uso.
 9. Attendere che le fruste o i ganci abbiano smesso di girare, premere la manopola di espulsione (2) per rimuovere le fruste o i ganci.
 10. È possibile premere il controllo "Turbo" (4) per accelerare la velocità durante la miscelazione.
 11. Scollegare l'apparecchio al termine della miscelazione.

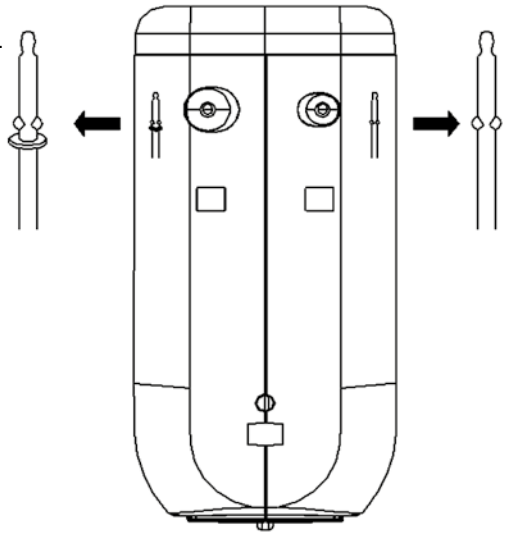

PULIZIA E CONSERVAZIONE

- Prima di pulire l'apparecchio, rimuovere la spina dalla presa elettrica.
- Pulire le fruste per impastare o le fruste per le uova con acqua. Farli asciugare, conservare nella scatola insieme al corpo principale.
- Per evitare il rischio di scosse elettriche, non pulire il corpo motore o il cavo di alimentazione con acqua e **NON IMMERGERE L'UNITÀ IN ACQUA**.
- Non utilizzare abrasivi, soluzioni detergenti aggressive o spazzole dure per la pulizia.
- La superficie del corpo motore può essere pulita con un panno leggermente umido e privo di pelucchi.
- Le parti rimovibili possono essere lavate in lavastoviglie (escluso il corpo motore).
- Prima di riporre lo apparecchio, accertarsi che tutte le parti siano completamente asciutte.

CONDIZIONI GENERALI DI GARANZIA E ASSISTENZA PRODOTTI XD

Tutti i prodotti XD sono costruiti nel rispetto delle normative nazionali e internazionali regolanti la qualità dei materiali utilizzati nella fabbricazione. Qualora i prodotti dovessero presentare qualche inconveniente, l'utente è pregato di avvalersi della presente Garanzia, che dà diritto ad usufruire dell'assistenza tecnica.

La garanzia dei prodotti XD copre i difetti di funzionamento imputabili al processo di fabbricazione nel rispetto di quanto previsto dal Codice del Consumo (Decreto Legislativo 206/2005).

Garanzia del dispositivo:

La durata della garanzia è di:

- per usi privati mesi ventiquattro (24) dall'emissione del documento di acquisto (così come previsto dal Codice del Consumo)
- per usi professionali (per acquisti effettuati con emissione di fattura e partita IVA) mesi dodici (12) come previsto dall'art. 1490 del Codice Civile.

Il cliente, per poter usufruire del servizio di garanzia, dovrà esibire il documento d'acquisto rilasciato dal punto vendita.

Il diritto alla garanzia è sempre subordinato a verifica tecnica che ne certifichi la causa.

Non saranno coperti da garanzia:

- a) i danni accidentali, o danni causati da trascuratezza, cattivo uso, manomissione e ogni altro danno dovuto a negligenza del cliente;
- b) rimozione o danneggiamento dei sigilli di garanzia ed etichette apposte a scopo di identificazione sui prodotti;
- c) utilizzo di pezzi e accessori non originali.

Il venditore non potrà essere ritenuto responsabile per eventuali danni che possano, direttamente o indirettamente, derivare a persone, cose e animali domestici dovuti alla mancata o errata osservazione di quanto riportato nel manuale di istruzioni del prodotto o sul prodotto stesso.

Informazioni su prodotti e condizioni di garanzia e centri di assistenza sono consultabili sul sito www.xd-enjoy.com o rivolgendosi al punto vendita Trony – DML dove è stato effettuato l'acquisto.



INFORMAZIONI AGLI UTENTI ai sensi del Decreto Legislativo N°49 del 14 marzo 2014 "Attuazione della direttiva 2012/19/UE sui rifiuti di apparecchiature elettriche ed elettroniche (RAEE)"

Il simbolo del cassonetto barrato riportato sull'apparecchiatura indica che il prodotto alla fine della propria vita utile deve essere raccolto separatamente dagli altri rifiuti. L'utente dovrà pertanto conferire l'apparecchiatura integra dei componenti essenziali giunta a fine vita agli idonei centri di raccolta differenziata dei rifiuti elettronici ed elettrotecnici oppure riconsegnarla al rivenditore al momento dell'acquisto di nuova apparecchiatura di tipo equivalente, in ragione di uno a uno, oppure uno a zero per le apparecchiature aventi lato maggiore inferiore a 25 cm. L'adeguata raccolta differenziata per l'avvio successivo dell'apparecchiatura dimessa al riciclaggio, al trattamento e allo smaltimento ambientale compatibile contribuisce ad evitare possibili effetti negativi sull'ambiente e sulla salute e favorisce il riciclo dei materiali di cui è composta l'apparecchiatura. Lo smaltimento abusivo del prodotto da parte dell'utente comporta l'applicazione delle sanzioni amministrative di cui al Decreto Legislativo N° 49 del 14 marzo 2014.

SBATTITORE ELETTRICO

Art.: XDHR753

220V-240V~ 50/60Hz 300W max

MADE IN CHINA

DML S.p.A. Via Emilia Levante, 30/a
Faenza (RA) Italy

LOT: XDHR753-23-2334



ART. XDHR753

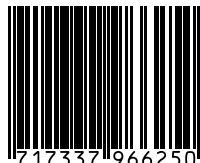

0 717337 966250



DML S.p.A.

Via Emilia Levante, 30/a
48018 Faenza (RA) Italy
www.xd-enjoy.com