

IUNIQ

KIT TRAPANO A BATTERIA



Prima di procedere all'uso, leggere con attenzione e conservare per un uso futuro.

ISTRUZIONI PER L'USO
XDZW03RED





INDICE

PER UN UTILIZZO SICURO	PAG.	3
INFORMAZIONI SPECIALI DI SICUREZZA		5
DATI TECNICI, SIMBOLI		6
IMPORTANTI ISTRUZIONI DI SICUREZZA PER LA BATTERIA		6
IMPORTANTI ISTRUZIONI DI SICUREZZA PER IL CARICABATTERIE		7
SUGGERIMENTI PER OTTIMIZZARE LA DURATA DELLA BATTERIA		8
DESCRIZIONE FUNZIONALE		9
ASSEMBLAGGIO		11
UTILIZZO		11
RICARICA		13
MANUTENZIONE		14
SMALTIMENTO		14
GARANZIA		15



PER UN UTILIZZO SICURO

NORME GENERALI DI SICUREZZA

(PER TUTTI GLI STRUMENTI A BATTERIA)

ATTENZIONE Leggere e comprendere tutte le istruzioni.

La mancata osservanza di tutte le istruzioni elencate di seguito può provocare scosse elettriche, incendi o gravi lesioni personali.

AREA DI LAVORO

1. Mantieni la tua area di lavoro pulita e ben illuminata. Panche ingombre e aree scure possono causare incidenti.
2. Non azionare gli utensili elettrici in atmosfere esposte, come in presenza di liquidi, gas o polvere infiammabili. Gli utensili elettrici creano scintille che possono incendiare la polvere.
3. Tenere lontani gli astanti, i bambini e i visitatori durante l'utilizzo degli utensili elettrici. Le distrazioni possono farti perdere il controllo.

SICUREZZA ELETTRICA

4. Un utensile a batteria con batterie integrate o un pacco batterie separato deve essere ricaricato solo con il caricatore specifico per la batteria. Un caricabatterie che può essere adatto per un tipo di batteria può creare il rischio di incendio se utilizzato con un'altra batteria.

Utilizzare lo strumento a batteria solo con il pacco batteria specificamente designato. L'uso di qualsiasi altra batteria può creare un rischio di incendio.

SICUREZZA PERSONALE

5. Stai all'erta, osserva cosa stai facendo e usa il buon senso quando utilizzi uno strumento di alimentazione. Non utilizzare lo strumento quando si è stanchi o sotto l'effetto di droghe, alcol o farmaci. Un attimo di disattenzione durante il funzionamento degli utensili elettrici può provocare gravi lesioni personali.
6. Vestiti adeguatamente. Non indossare abiti larghi o gioielli, contenere i capelli lunghi. Tenere i capelli, i vestiti e i guanti lontani dalle parti in movimento. Gioielli di vestiti larghi o capelli lunghi possono rimanere impigliati nelle parti in movimento.
7. Evitare l'avvio accidentale. Accertarsi che l'interruttore sia in posizione di blocco o spento prima di inserire il pacco batteria. Il trasporto di strumenti con il dito sull'interruttore o lo smistamento della batteria in uno strumento con l'interruttore acceso può provocare incidenti.



8. Rimuovere le chiavi di regolazione o le chiavi prima di accendere gli strumenti. Una chiave o una chiave che viene lasciata attaccata a un piatto rotante dello strumento può provocare lesioni personali.
9. Non sbilanciarsi. Mantenere sempre un appoggio ed un equilibrio adeguati. Un appoggio ed un equilibrio adeguati consentono un migliore controllo dell'utensile in situazioni impreviste.
10. Utilizzare attrezzature di sicurezza. Indossare una protezione per gli occhi. Maschera antipolvere, scarpe di sicurezza antiscivolo, elmetto o protezione per l'udito devono essere utilizzati per condizioni appropriate.

UTILIZZO E CURA DELLO STRUMENTO

11. Utilizzare morsetti o un altro modo pratico per fissare e sostenere il posto di lavoro su una forma stabile. Tenere l'oggetto da lavorare con la mano o contro il corpo può portare alla perdita di controllo. Non forzare lo strumento. Usa lo strumento corretto per la tua applicazione. Lo strumento corretto farà il lavoro meglio e in modo più sicuro alla velocità per cui è stato progettato.
12. Non utilizzare lo strumento se l'interruttore non lo accende o non lo spegne. Uno strumento che non può essere controllato con l'interruttore è pericoloso e deve essere riparato. Contattare il Centro Assistenza.
13. Scollegare la batteria dall'apparecchio o posizionare l'interruttore in posizione di blocco o spento prima di eseguire le regolazioni, caricare gli accessori e riporre lo strumento. Tale misura di sicurezza preventiva riduce il rischio di avviare accidentalmente lo strumento.
- 14. Conservare gli strumenti fuori dalla portata dei bambini e di persone non addestrate. Gli strumenti sono pericolosi nelle mani di utenti inesperti.**
15. Quando la batteria non è in uso, tenerla lontana da altri oggetti metallici come: carta, fermagli, chiavi a moneta, chiodi, viti o altri piccoli oggetti metallici che possono stabilire una connessione da un terminale all'altro. Il cortocircuito tra i terminali della batteria può provocare scintille, ustioni o incendi.
16. Mantenere gli strumenti con cura. Mantenere gli utensili da taglio affilati e puliti. Gli strumenti mantenuti correttamente con taglienti affilati hanno meno probabilità di legarsi e sono facili da controllare.
17. Verificare il disallineamento o il grippaggio delle parti mobili, la rottura di patelle e qualsiasi altra condizione che possa influire sul funzionamento dello strumento. Se danneggiato, far riparare l'apparecchio prima dell'uso. Molti incidenti sono causati da strumenti di scarsa manutenzione.
18. Utilizzare solo accessori consigliati dal produttore per il proprio modello. Accessori che possono essere adatti per uno strumento possono creare un

rischio di lesioni se usati su un altro strumento.

19. La manutenzione degli attrezzi deve essere eseguita solo da personale di riparazione qualificato. L'assistenza o la manutenzione eseguita da personale non qualificato può comportare il rischio di lesioni.
20. Durante la manutenzione di uno strumento, utilizzare solo parti di ricambio identiche. Seguire le istruzioni nella sezione manutenzione di questo manuale. L'uso di parti non autorizzate in caso di mancato rispetto delle istruzioni di manutenzione può creare il rischio di lesioni da scosse elettriche.
21. Quando si esegue la manutenzione, utilizzare solo ricambi originali. Seguire le istruzioni nella sezione manutenzione di questo manuale. L'uso di pezzi di ricambio non originali o la mancata osservanza delle istruzioni di manutenzione, ma crea il rischio di lesioni da scosse elettriche.

INFORMAZIONI SPECIALI SULLA SICUREZZA

NON lasciare che il comfort o la familiarità con il prodotto (acquisita con un uso ripetuto) sostituiscano il rigoroso rispetto delle norme di sicurezza del trapano a batteria. Se si utilizza questo strumento in modo non sicuro o in modo errato, si possono subire gravi lesioni personali.

1. Tenere l'utensile dalle superfici di presa isolate quando si esegue un'operazione, in cui l'utensile da taglio può entrare in contatto con cavi nascosti. Il contatto con un filo "sotto tensione" renderà anche le parti metalliche esposte dell'utensile "sotto tensione" e scuoterà l'operatore.
2. Tenere presente che questo strumento è sempre in condizioni operative, poiché non deve essere collegato a una presa elettrica.
3. Assicurati sempre di avere una solida base.
4. Assicurarsi che nessuno sia sotto quando si utilizza lo strumento in posizioni elevate. Tenere saldamente lo strumento.
5. Tenere le mani lontane dalle parti rotanti.
6. Non lasciare lo strumento in esecuzione. Azionare lo strumento solo se tenuto in mano.
7. Non toccare la punta del trapano o il pezzo da lavorare subito dopo l'operazione, potrebbero essere estremamente caldi e potrebbero bruciare la pelle.
8. Alcuni materiali contengono sostanze chimiche che possono essere tossiche. Prestare attenzione per evitare l'inalazione di polvere di lavoro e il contatto con la pelle. Seguire i dati sulla sicurezza dei fornitori di materiali.



DATI TECNICI

Tensione nominale: 12V  max

Batteria: agli ioni di litio

Velocità a vuoto:

bassa (0-350 giri/min)

alta (0-1350 giri/min);

Pulsante Avanti e Indietro

Dimensione max mandrino:

10 mm;

Impostazione della coppia: 18+1

Temperatura consentita: 0-50 °C

Tempo di ricarica: 3,5 ore

Lunghezza cavo: 1,8 m

Caricabatterie: modello ZW-CDLI03

Input: AC 100-240V 50/60Hz 0.4A
max

Output: DC 13.5V 0.4A

SIMBOLI

Di seguito vengono mostrati i simboli utilizzati per lo strumento.

Tensione 12V = Volt

no = senza velocità a vuoto

 corrente continua

... / min giri o riposizionamento al minuto

IMPORTANTI ISTRUZIONI DI SICUREZZA PER LA BATTERIA

1. Prima di utilizzare la batteria, leggere tutte le istruzioni e i contrassegni di avvertenza su (1) caricabatteria, (2) batteria e (3) prodotti che utilizzano la batteria.
2. Non smontare la batteria.
3. Se il tempo di funzionamento si è ridotto eccessivamente, interrompere immediatamente il funzionamento. Può provocare il rischio di surriscaldamento, possibili ustioni e persino un'esplosione.
4. Se l'elettrolito viene a contatto con gli occhi, sciacquarli con acqua pulita e consultare immediatamente un medico. Ciò potrebbe causare la perdita della vista.
5. Coprire sempre i terminali della batteria con il coperchio della batteria



quando la cartuccia della batteria non viene utilizzata.

6. Non cortocircuitare la batteria: (1) Non toccare i terminali con alcun materiale conduttivo. (2) Evitare di conservare la batteria in un contenitore con altri oggetti metallici come chiodi, monete, ecc. (3) Non esporre la cartuccia della batteria all'acqua o alla pioggia. Un cortocircuito della batteria può causare un flusso di corrente elevato, surriscaldamento, possibili ustioni e anche un guasto.
7. Non conservare lo strumento e la batteria in luoghi in cui la temperatura può raggiungere o superare i 50 °C (122 °F).
8. Non bruciare la batteria anche se è gravemente danneggiata o è completamente usurata. La batteria può esplodere in caso di incendio.
9. Fare attenzione a non far cadere o urtare la batteria.

IMPORTANTI ISTRUZIONI DI SICUREZZA PER IL CARICABATTERIE

1. Prima di utilizzare il caricabatteria, leggere tutte le istruzioni e le avvertenze su (1) caricabatteria, (2) batteria e (3) prodotti che utilizzano la batteria.
- 2. ATTENZIONE: per ridurre il rischio di lesioni.**
3. Caricare solo batterie ricaricabili agli ioni di litio. Altri tipi di batterie possono esplodere, provocando lesioni personali e danni.
4. Le batterie non ricaricabili non possono essere sostituite con questo caricabatterie.
5. Utilizzare una fonte di alimentazione con la tensione specificata sulla targhetta del caricabatterie.
6. Non utilizzare il caricabatterie con cavo o spina danneggiati - sostituirli immediatamente.
7. Non utilizzare o smontare il caricatore. Se ha ricevuto un forte colpo, è stato ammaccato o danneggiato in qualsiasi modo, portarlo da un tecnico qualificato. Un uso o un riassetto non corretto può comportare il rischio di scosse elettriche o incendi.
8. Il caricabatteria non è destinato all'uso da parte di bambini piccoli o persone inferme senza supervisione.
9. Non caricare la batteria in presenza di liquidi o gas infiammabili.



10. Non esporre il caricabatterie a pioggia o neve.
11. Non trasportare mai il caricabatteria tenendolo per il cavo né tirarlo per scollegarlo dalla presa.
12. Dopo la ricarica o prima di tentare qualsiasi manutenzione o pulizia, scollegare il caricabatterie dalla presa di corrente. Tirare dalla spina anziché dal cavo.
13. Assicurarsi che il cavo sia posizionato in modo che non venga calpestato, inciampato o altrimenti soggetto a danni o sollecitazioni.
14. I bambini devono essere sorvegliati per assicurarsi che non giochino con il caricabatteria.
15. Non caricare la cartuccia della batteria quando la temperatura è inferiore a 10 ° C (50 ° F) o superiore a 40 ° C (104 ° F).
16. Non tentare di utilizzare un trasformatore elevatore, un generatore di motore o una presa di corrente CC.

SUGGERIMENTI PER OTTIMIZZARE LA DURATA DELLA BATTERIA

1. Caricare la batteria prima che si scarichi completamente. Interrompere sempre il funzionamento dell'utensile e caricare la batteria quando si nota una minore potenza dell'utensile.
2. Non ricaricare mai una cartuccia della batteria completamente carica. Il sovraccarico riduce la durata della batteria.
3. Caricare la batteria a una temperatura ambiente compresa tra 10 ° C e 40 ° C (50 ° -F 104 ° F). Lascia raffreddare una batteria calda prima di caricarla.
4. Caricare la batteria quando non la si utilizza per più di sei mesi.

DESCRIZIONE FUNZIONALE

ATTENZIONE Assicurarsi sempre che l'utensile sia spento e la cartuccia della batteria sia rimossa prima di regolare o controllare il funzionamento dell'utensile.

INSTALLAZIONE O RIMOZIONE DELLA BATTERIA

- Spegnere sempre lo strumento prima di inserire o rimuovere la cartuccia della batteria.
- Per rimuovere la cartuccia della batteria, estrarla dallo strumento premendo i pulsanti su entrambi i lati della cartuccia.
- Per inserire la cartuccia della batteria, allineare la linguetta sulla cartuccia della batteria con la scanalatura nell'alloggiamento e farla scorrere in posizione. Inserirlo sempre fino in fondo finché non si blocca in posizione con un piccolo clic. In caso contrario, potrebbe cadere accidentalmente dallo strumento, causando lesioni a te o a qualcuno intorno a te.
- Non esercitare forza quando si inserisce la cartuccia della batteria. Se la cartuccia non si inserisce facilmente, non è stata inserita correttamente.



1) bottone
2) batteria

CAMBIA AZIONE

ATTENZIONE Prima di inserire la cartuccia della batteria nello strumento, controllare sempre che l'interruttore a grilletto si attivi correttamente e ritorni in posizione "OFF" quando viene rilasciato.

Per avviare lo strumento, è sufficiente premere il grilletto dell'interruttore.

La velocità dell'utensile aumenta aumentando la pressione sul grilletto dell'interruttore.

Rilasciare il grilletto dell'interruttore per fermare.



3) interruttore grilletto

FRENO ELETTRICO

Questo strumento è dotato di un freno elettrico.

Se l'utensile non riesce ad arrestarsi rapidamente dopo il rilascio del grilletto dell'interruttore, far riparare lo strumento presso un centro di assistenza.

INVERSIONE DELL'AZIONE DELL'INTERRUTTORE

IUNIQ

Questo strumento ha un interruttore di inversione per cambiare la direzione di rotazione.

Premere la leva dell'interruttore di inversione dal lato R per la rotazione in senso orario o dal lato L per la rotazione in senso antiorario.

Quando la leva dell'interruttore di retromarcia è in posizione neutra, non è possibile premere il grilletto dell'interruttore.

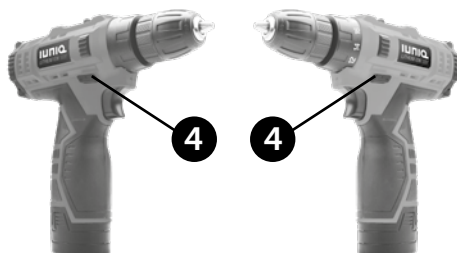

4) leva dell'interruttore di retromarcia

ATTENZIONE

- Controllare sempre il senso di rotazione prima del funzionamento.
- Utilizzare l'interruttore di inversione solo dopo che l'utensile si è completamente arrestato. Sospendere il senso di rotazione prima che l'utensile si arresti può danneggiare l'utensile.
- Quando non si utilizza l'utensile, impostare sempre la leva dell'interruttore di inversione in posizione neutra.

ACCENSIONE DELLA LAMPADA FRONTALE

ATTENZIONE

- Non guardare direttamente la fonte di luce.
- Premere il pulsante dell'interruttore per accendere la lampada. La lampada rimane accesa mentre si preme il pulsante.
- Utilizzare un panno asciutto per rimuovere lo sporco dalla lente della lampada. Fare attenzione a non graffiare la lente della lampada, o potrebbe abbassare l'illuminazione.

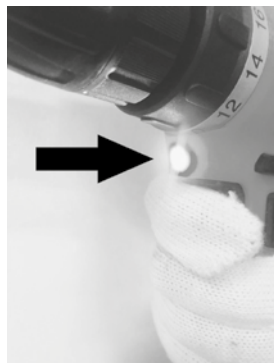

REGOLAZIONE DELLA COPPIA DI SERRAGGIO

La coppia di serraggio può essere regolata su 19 livelli ruotando l'anello di regolazione in modo che le sue graduazioni siano allineate con l'indice sul corpo dell'utensile.

La coppia di serraggio è minima quando il numero 1 è allineato con il puntatore.

La frizione slitterà a vari livelli di coppia se impostata al numero da 1 a 18.

La frizione è progettata per non slittare al segno. Prima dell'operazione effettiva, inserire una vite di prova nel materiale o un pezzo di materiale duplicato per determinare quale livello di coppia è richiesto per una particolare applicazione.

- L'anello di regolazione non si blocca quando il puntatore è posizionato solo a metà strada tra le graduazioni.
- Non azionare l'utensile con l'anello di regolazione posizionato tra il numero 18 e il segno "trapano", l'utensile potrebbe essere danneggiato.

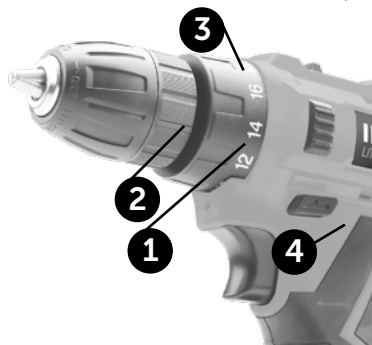

- 1) graduazioni
- 2) anello di regolazione
- 3) marcatura del trapano
- 4) puntatore

ASSEMBLAGGIO

ATTENZIONE Assicurarsi sempre che l'utensile sia spento e la batteria sia rimossa prima di eseguire un lavoro sull'utensile.

Installazione o rimozione della punta del trapano o della punta del trapano: tenere l'anello e ruotare il manicotto in senso antiorario per aprire le ganasce del mandrino.

Posiziona la punta nel mandrino fino in fondo.

Tenere saldamente l'anello e ruotare il manicotto in senso orario per stringere il mandrino.

Per rimuovere la punta, tenere l'anello e ruotare il manicotto in senso antiorario.

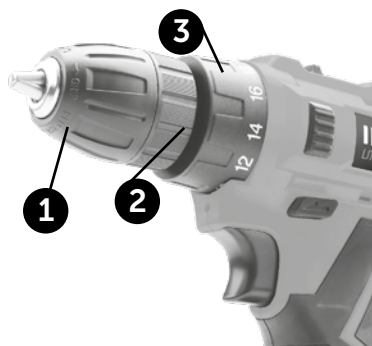

- 1) manica
- 2) anello
- 3) stringere

UTILIZZO

OPERAZIONE DI AZIONAMENTO DELLA VITE

Posizionare la punta nell'alloggiamento dell'apparecchio e applicare pressione sull'utensile.

Avviare l'apparecchio lentamente e quindi aumentare gradualmente la velocità.

Rilasciare il grilletto dell'interruttore non appena la frizione interviene.

ATTENZIONE

Assicurarsi che la punta sia inserita correttamente nell'alloggiamento, altrimenti la punta e / o l'apparecchio potrebbero danneggiarsi.

Quando si inseriscono viti per legno, i fori pilota preforati facilitano la guida e prevengono eventuali rotture del pezzo da lavorare. Vedere la tabella per maggiori dettagli.

diametro nominale della vite per legno (mm)	dimensione consigliata del foro pilota (mm)
3,1	2,0 -2,2
3,5	2,2 -2,5
3,8	2,5 -2,8
4,5	2,9 -3,2
4,8	3,1 -3,4
5,1	3,3 -3,6
5,5	3,5 -3,9
5,8	3,8 -4,1
8,0	5,0 -5,5

OPERAZIONE DI PERFORAZIONE

Per prima cosa girare e regolare l'anello, in modo che l'indice punti verso il segno della vite. Quindi procedere come segue.

FORATURA DEL LEGNO

Quando si fora il legno, i migliori risultati si ottengono con trapani per legno dotati di vite guida. La vite guida facilita la foratura tirando la punta nel pezzo da lavorare.

FORATURA DEL METALLO

Per evitare che la punta scivoli quando si inizia un foro, praticare una rientranza con un punzone centrale e un martello nel punto da forare.

Posizionare la punta della punta nell'indicazione e iniziare a forare.

Utilizzare un lubrificante da taglio quando si forano i metalli.

Le eccezioni sono ferro e ottone che devono essere forati a secco.

ATTENZIONE

- Una pressione eccessiva sull'utensile non accelera la foratura. In effetti, questa pressione eccessiva servirà solo a danneggiare la punta, diminuire le prestazioni dell'utensile e ad accorciare la durata dello strumento.

IUNIQ

- Una forza eccessiva esercitata sull'utensile o sulla punta può produrre la rottura o deformazione del foro. Tenere saldamente l'utensile e fare attenzione quando la punta inizia a sfondare il pezzo da lavorare.
- Una punta bloccata può essere rimossa semplicemente impostando l'interruttore di inversione sulla rotazione inversa per tornare indietro. Tuttavia, fissare sempre i piccoli pezzi da lavorare in una morsa o in un dispositivo di fissaggio simile.
- Se l'utensile viene utilizzato continuamente fino a quando la batteria non si è scaricata, lasciar riposare l'utensile per 15 minuti prima di procedere con una batteria nuova.

RICARICA

Prima di utilizzare il trapano avvitatore, caricare la batteria come segue.

1. Inserire il caricabatterie nella batteria. Collegare il caricabatterie a una presa di rete adeguata. La spia rossa di ricarica si accende. Il caricabatterie potrebbe riscaldarsi e ronzare leggermente durante la carica. Ciò è normale e non indica un guasto.
2. Quando la batteria è completamente carica, la luce verde si accenderà e la luce rossa si spegnerà.
3. Dopo la ricarica, scollegare il caricabatterie dalla presa a muro.

NOTA:

- Il tempo di funzionamento di una nuova batteria aumenterà se viene utilizzata e ricaricata correttamente.
- Quando si carica una cartuccia della batteria che è nuova o non è stata utilizzata per un lungo periodo di tempo, potrebbe non accettare una carica completa fino a quando non viene scaricata completamente e ricaricata un paio di volte.
- Se si carica una batteria da uno strumento appena azionato o da una batteria che è stata esposta a lungo alla luce solare diretta o al calore, la spia di ricarica potrebbe schiarirsi di colore rosso. In tal caso, attendere un po'. La ricarica inizierà dopo che la batteria si sarà raffreddata.



IUNIQ

MANUTENZIONE

ATTENZIONE

Assicurarsi sempre che l'utensile sia spento e che la cartuccia della batteria sia stata rimossa prima di tentare l'ispezione o la manutenzione.

Per mantenere la SICUREZZA e AFFIDABILITÀ del prodotto, le riparazioni o qualsiasi altra manutenzione o regolazione devono essere eseguite dal Centro Assistenza o da personale qualificato.

Non tentare di riparare il prodotto da soli o manometterlo.

SMALTIMENTO



INFORMAZIONI AGLI UTENTI

ai sensi del Decreto Legislativo N°49 del 14 marzo 2014 "Attuazione della direttiva 2012/19/UE sui rifiuti di apparecchiature elettriche ed elettroniche (RAEE)"

Il simbolo del cassonetto barrato riportato sull'apparecchiatura indica che il prodotto alla fine della propria vita utile deve essere raccolto separatamente dagli altri rifiuti. L'utente dovrà pertanto conferire l'apparecchiatura integra dei componenti essenziali giunta a fine vita agli idonei centri di raccolta differenziata dei rifiuti elettronici ed elettrotecnici oppure riconsegnarla al rivenditore al momento dell'acquisto di nuova apparecchiatura di tipo equivalente, in ragione di uno a uno, oppure 1 a zero per le apparecchiature aventi lato maggiore inferiore a 25 cm. L'adeguata raccolta differenziata per l'avvio successivo dell'apparecchiatura dimessa al riciclaggio, al trattamento e allo smaltimento ambientale compatibile contribuisce ad evitare possibili effetti negativi sull'ambiente e sulla salute e favorisce il riciclo dei materiali di cui è composta l'apparecchiatura. Lo smaltimento abusivo del prodotto da parte dell'utente comporta l'applicazione delle sanzioni amministrative di cui al D.Lgs n. Decreto Legislativo N° 49 del 14 marzo 2014.

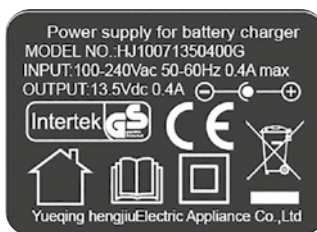



CONDIZIONI GENERALI DI GARANZIA E ASSISTENZA PRODOTTI IUNIQ

Tutti i prodotti IUNIQ sono costruiti nel rispetto delle normative nazionali ed internazionali regolanti la qualità dei materiali utilizzati nella fabbricazione. Qualora i prodotti dovessero presentare qualche inconveniente, l'utente è pregato di avvalersi della presente Garanzia, che dà diritto ad usufruire dell'assistenza tecnica.

La garanzia dei prodotti IUNIQ copre i difetti di funzionamento imputabili al processo di fabbricazione.

Nel rispetto di quanto previsto dal codice del consumo (l.206/2005)

Garanzia del dispositivo:

La durata della garanzia è di:

- per usi privati mesi ventiquattro (24) dalla emissione del documento di acquisto (così come previsto dal codice del consumo)
- per usi professionali (per acquisti effettuati con emissione di fattura e partita Iva)
- mesi dodici (12) come previsto dall'art. 1490 del CC.

Il cliente, per poter usufruire del servizio di garanzia, dovrà esibire il documento d'acquisto rilasciato dal punto vendita.

Il diritto alla garanzia è sempre subordinato a verifica tecnica che ne certifichi la causa.

Non saranno coperti da garanzia:

- a) i danni accidentali, o danni causati da trascuratezza, cattivo uso, manomissione ed ogni altro danno dovuto a negligenza del cliente
- b) rimozione o danneggiamento dei sigilli di garanzia ed etichette apposte a scopo di identificazione sui prodotti.
- c) utilizzo di pezzi e accessori non originali.
- e) interventi software (l'installazione di software non compatibile e non autorizzato potrebbe compromettere il corretto funzionamento).

Il venditore non potrà essere ritenuto responsabile per eventuali danni che possano, direttamente o indirettamente, derivare a persone, cose e animali domestici dovuti alla mancata o errata osservazione di quanto riportato nel manuale di istruzioni del prodotto o sul prodotto stesso.

IMPORTANTE:

Prima richiedere l'intervento di assistenza tecnica di un prodotto informatico o elettronico, che conserva nella propria memoria interna o in altri dispositivi removibili dati dell'utente, è necessario salvare tutti i dati poiché potrebbero essere persi durante le fasi di lavorazione.

Informazioni su prodotti e condizioni di garanzia e centri di assistenza sono consultabili rivolgendosi al punto vendita Trony – DML dove è stato effettuato l'acquisto.

UNIQ

DML S.p.A.

Via Emilia Levante, 30/a
48018 Faenza (RA) Italy
MADE IN CHINA

Art. XDZW03RED



0 792264 319560